

2010/2011 學年教學設計獎勵計劃

## 倉頡輸入法－連體字及分體字

參選編號： P 0 6 3

學科名稱： 資 訊

適合年級： 五年級

## 【簡 介】

### 教學設計的目的

日常生活中已脫離不了資訊科技應用，普遍學生在小學階段已經開始接受資訊教育，需要在網上找資料、撰寫電子郵件等，而往後的教程如 WORD、POWRE POINT 都涉及到中文的輸入，所以中文輸入視為一個重要的教程。

在眾多中文輸入法當中，『倉頡輸入法』的優點在於免費與普及。可是『倉頡輸入法』並不是一種易學的輸入法，由於取碼規則繁複，每個字只有一個打法，如果學生沒有掌握到方法，往往會化很多時間死記死背，所得來的效果亦未如理想，挫敗感令學生缺乏學習興趣。而這套教學計劃的目的在於有系統地歸類與整理教學內容，配合網上作業，協助學生循序漸進掌握倉頡輸入法。

### 教學對象

小學五年級，而學生在四年級時，能利用鍵盤打輔助字形。

### 主要內容

#### 教學難點

1. 輔助字形熟練度不夠，拆碼時容易把字形混淆。
2. 不是用筆劃順序(書寫習慣)取碼，完全以『輔助字形』做為切割依據，學生需要多練習才能適應。
3. 倉頡輸入法的核心概念是將漢字切割成『字首』、『字身』，學生沒有瞭解切割位置，因此胡亂取碼。
4. 純粹依賴每週兩節課練習打字，學生練習量不足。
5. 單一以打字軟件教學，學生容易缺乏興趣。

#### 教學重點

1. 改善目前學生的問題，增添教學網站、及工作紙(填色)協助學生更容易明白『倉頡輸入法』。
2. 著重分析理解，強化學生拆碼原則。

3. 不以單一軟件教學，添加遊戲與比賽，提升學生學習的興趣。
4. 適當的獎勵，鼓勵學生積極學習。

## 設計創意和特色

### ※改變作業形式，以網上作業為主

以往所使用之軟件與教材內容並不一樣，而且由於版權及技術問題內，學生只能利用課堂時間練習，老師佈置作業形式也只可以規限於手寫作業。(但手寫作業沒有比實際打字效果來得好，學生無法即時知道內容正確與否)。教學網站的應用，主要針對倉頡打字為主，老師可以因應學生程度彈性調較打字內容，並將教學內容佈置為網上作業，學生亦可以在家進行練習，相輔相成鞏固學生知識。而老師亦可以透過教學網站內的數據，了解學生的學習狀況。

名次	姓名	班級	打字速度	準確率(訂定前)	練習次數
1	董彥彤	五區	53字/分	100%	11
2	溫嘉欣	五區	51字/分	96%	14
3	許詠恩	五區	39字/分	96%	1
3	陳曉蓮	五區	39字/分	96%	11
5	曾芷茵	五區	34字/分	96%	7
6	楊煥榮	五區	34字/分	90%	7

§ 學生練習後，成績會出現在排行榜上，並可以查閱曾打錯過的字，方便學生覆習。



§ 達到功課標準的學生會獲獎勵得到一個寶物。鼓勵學生努力練習。

### ※教學內容歸納與整理

將零鎖內容組織整理，例如將同一種切割形式(也世、力九)，易混淆的地方

增添例字(福祥社)，或拆碼方法分類去佈置作業，(並列形、上下形及外內形)，重複練習加深拆碼的技巧。

### ※強化學生拆碼原則

把較難拆的字與學生分析，更會以工作紙輔助(以拆碼形式填色)，加深學生拆碼印象。

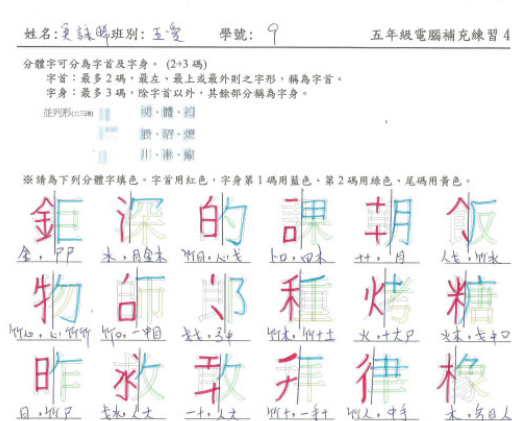
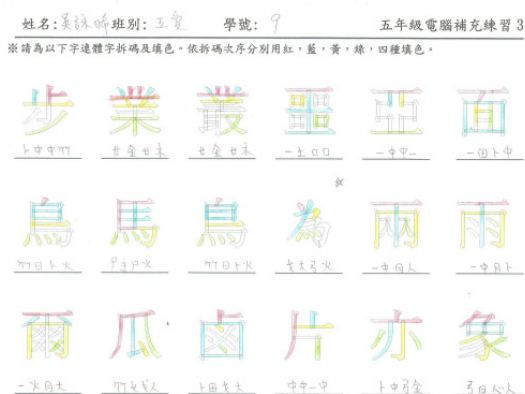

§ 將較易拆錯的字綜合成為補充練習，並透過填色，加深學生印象。

### ※報告分享

利用所學的拆碼知識，分析班上同學名字的拆法，結合資訊科技製作報告。



§ 學生作品



## 目 錄

■ 簡介-----	01
■ 目錄-----	04
■ 複習	
輔助字形的複習 01-----	06
輔助字形的複習 02-----	08
容易混淆的輔助字形-----	10
基本字字形取碼 01-----	12
基本字字形取碼 02-----	17
基本字字形取碼 03-----	20
■ 取碼順序	
上至下 01-----	22
上至下 02-----	24
上至下 03-----	26
左至右 01-----	28
左至右 02-----	30
左至右 03-----	32
外至內 01-----	35
外至內 02-----	37
■ 連體字拆碼	
連體字拆碼 01-----	39
連體字拆碼 02-----	46
連體字拆碼 03-----	48
連體字拆碼 04-----	50
連體字拆碼 05-----	52
■ 分體字拆碼	
並列形 01-----	54
並列形 02-----	59
並列形 03-----	61
上下形 01-----	62
上下形 02-----	65
外內形 01-----	67

次字首、次字身 01-----	69
次字首、次字身 02-----	76
次字首、次字身 03-----	78
複習 01-----	80
複習 02-----	81
■ 試教過程-----	82
■ 反思與建議-----	90
■ 參考資料-----	91
■ 附件	
附件一 『補充練習 1』 -----	92
附件二 『補充練習 2』 -----	94
附件三 『補充練習 3』 -----	95
附件四 『補充練習 4』 -----	97
附件五 『補充練習 5』 -----	100

## 【輔助字形的複習 01】

<b>教學時間：</b>	40 分鐘	<b>教學用具：</b>	軟件中打教室
<b>教學目標：</b>	<ul style="list-style-type: none"> <li>● <b>知識：</b>複習四年級所學的內容：                     <ol style="list-style-type: none"> <li>1. 『哲理類』及『筆劃類』的輔助字形。</li> <li>2. 鍵盤上『哲理類』及『筆劃類』的字根的位置。</li> </ol> </li> <li>● <b>情感：</b>循序漸進地建立倉頡打字信心。</li> </ul>		
<b>教學重點：</b>	鞏固四年級所學的『輔助字形』，為接下來的倉頡拆碼建立基礎。		
<b>使用教材：</b>	倉頡快打高手 2—9 輔助字形		
<b>教學方法：</b>	講解、答問、練習。		

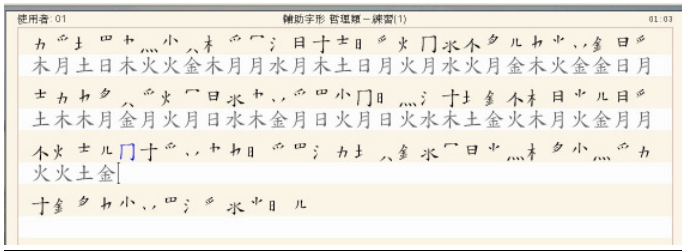
教學內容	備註
<p><b>一.【複習】 10 分鐘</b></p> <p>板書內容：</p> <ol style="list-style-type: none"> <li>1. 『哲理類』的字根。(共 7 個) 日、月、金、木、水、火、土。</li> <li>2. 重溫『哲理類』的輔助字形表。</li> </ol>	列出每個字根的輔助字形。(加點想像力將這組輔助字形關繫起來，加深學生印象)
<p><b>二.【實習】 10 分鐘</b></p> <p>學生使用<u>中打教室</u>軟件複習『哲理類』的輔助字形。</p> 	強調打字的正確姿勢與及按鍵的指法。
<p><b>三.【複習】 10 分鐘</b></p> <p>板書內容：</p> <ol style="list-style-type: none"> <li>1. 『筆劃類』的字根。(共 7 個) 竹、戈、十、大、中、一、弓。</li> <li>2. 重溫『筆劃類』的輔助字形表。</li> </ol>	



## 【輔助字形的複習 02】

教學時間：	40 分鐘	教學用具：	軟件中打教室
教學目標：	<ul style="list-style-type: none"> <li>● 知識：複習四年級所學的內容：                     <ol style="list-style-type: none"> <li>1. 『人身類』及『字形類』的輔助字形。</li> <li>2. 鍵盤上『人身類』及『字形類』的字根的位置。</li> </ol> </li> <li>● 情感：循序漸進地建立倉頡打字信心。</li> </ul>		
教學重點：	鞏固四年級所學的『輔助字形』，為接下來的倉頡拆碼建立基礎。		
使用教材：	倉頡快打高手 2—9 輔助字形		
教學方法：	講解、答問、練習。		

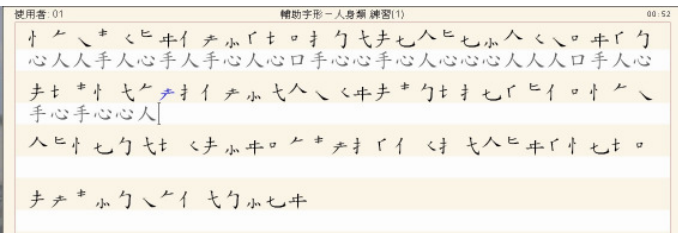
教學內容	備註
<p>一.【複習】 10 分鐘</p> <p>板書內容：</p> <ol style="list-style-type: none"> <li>1. 『人身類』的字根。(共 4 個) 人、心、手、口。</li> <li>2. 重溫『人身類』的輔助字形表。</li> </ol>	
<p>二.【實習】 10 分鐘</p> <p>學生使用中打教室軟件複習『人身類』的輔助字形。</p>  <p>※ 『𠂇』也是『手』的輔助字形，並舉例字：差、羞。</p> <p>※ 『𠂆』=『𠂇』也是『人』的輔助字形，並舉例字：丘、兵。</p>	由於部份輔助字形學生未遇過，需要學生多加注意。
<p>三.【複習】 10 分鐘</p>	

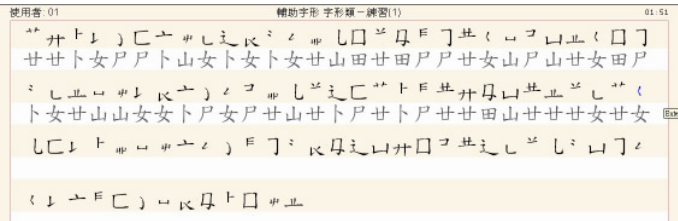
<p>板書內容：</p> <ol style="list-style-type: none"> <li>『字形類』的字根。(共 6 個) 尸、廿、山、女、田、卜。</li> <li>重溫『字形類』的輔助字形表。</li> </ol>	
<p><b>四.【實習】 10 分鐘</b> 學生使用中打教室軟件複習『字形類』的輔助字形。</p> 	
<p><b>五.【作業佈置】</b> 課本 P.2-14 , P.2-15</p>	

## 【容易混淆的輔助字形 01】

<b>教學時間：</b>	40 分鐘	<b>教學用具：</b>	軟件中打教室
<b>教學目標：</b>	<ul style="list-style-type: none"> <li>● <b>知識：</b> 1. 辨清外形相似的輔助字形。 2. 掌握鍵盤上的所有輔助字形對應位置。</li> <li>● <b>情感：</b> 1. 透過參與遊戲，提高學生的學習興趣。 2. 循序漸進地建立倉頡打字信心。</li> </ul>		
<b>教學重點：</b>	鞏固四年級所學的『輔助字形』，為接下來的倉頡拆碼建立基礎。		
<b>使用教材：</b>	倉頡快打高手 2—16 輔助字形		
<b>教學方法：</b>	講解、觀察、答問、練習。		

教學內容		備註																																																																		
<p>一.【課程展開】 12 分鐘</p> <p>板書內容：</p> <table border="1" style="margin-bottom: 10px;"> <tr> <td>1.</td> <td>丶</td> <td>丿</td> <td>一</td> <td>丨</td> <td>㇇</td> </tr> <tr> <td></td> <td>竹</td> <td>戈</td> <td>竹</td> <td>中</td> <td>人</td> </tr> </table> <table border="1" style="margin-bottom: 10px;"> <tr> <td>2.</td> <td>丨</td> <td>丨</td> <td>丶</td> <td>ハ</td> <td>丶</td> </tr> <tr> <td></td> <td>中</td> <td>中</td> <td>金</td> <td>金</td> <td>卜</td> </tr> </table> <table border="1" style="margin-bottom: 10px;"> <tr> <td>3.</td> <td>灬</td> <td>小</td> <td>小</td> <td>灬</td> </tr> <tr> <td></td> <td>火</td> <td>火</td> <td>火</td> <td>火</td> </tr> </table> <table border="1" style="margin-bottom: 10px;"> <tr> <td>4.</td> <td>丿</td> <td>厂</td> <td>厂</td> <td>厂</td> <td>疒</td> </tr> <tr> <td></td> <td>一</td> <td>一</td> <td>竹</td> <td>戈</td> <td>大</td> </tr> </table> <table border="1" style="margin-bottom: 10px;"> <tr> <td>5.</td> <td>一</td> <td>灬</td> <td>一</td> <td>一</td> </tr> <tr> <td></td> <td>卜</td> <td>廿</td> <td>月</td> <td>十</td> </tr> </table> <table border="1"> <tr> <td>6.</td> <td>小</td> <td>小</td> <td>く</td> <td>く</td> </tr> <tr> <td></td> <td>火</td> <td>心</td> <td>女</td> <td>人</td> </tr> </table>		1.	丶	丿	一	丨	㇇		竹	戈	竹	中	人	2.	丨	丨	丶	ハ	丶		中	中	金	金	卜	3.	灬	小	小	灬		火	火	火	火	4.	丿	厂	厂	厂	疒		一	一	竹	戈	大	5.	一	灬	一	一		卜	廿	月	十	6.	小	小	く	く		火	心	女	人	<p>將外形相似的輔助字形分組整理，比較及指出這些輔助字形分別，過程中需要適當的停頓，讓學辨清這些輔助字的分別。</p> <p>運用這些輔助字形，引出多一些拆碼，學生了解更多字的拆法，亦可加深對該輔助字形的印象。</p>
1.	丶	丿	一	丨	㇇																																																															
	竹	戈	竹	中	人																																																															
2.	丨	丨	丶	ハ	丶																																																															
	中	中	金	金	卜																																																															
3.	灬	小	小	灬																																																																
	火	火	火	火																																																																
4.	丿	厂	厂	厂	疒																																																															
	一	一	竹	戈	大																																																															
5.	一	灬	一	一																																																																
	卜	廿	月	十																																																																
6.	小	小	く	く																																																																
	火	心	女	人																																																																

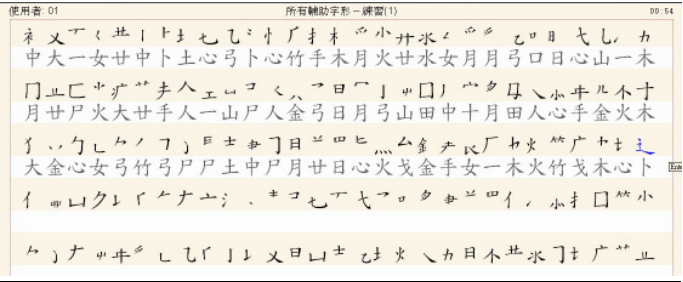

<table border="1" style="margin-left: auto; margin-right: auto;"> <tr> <td style="width: 20px; height: 20px;"></td> <td style="width: 20px; height: 20px;">月</td> <td style="width: 20px; height: 20px;">弓</td> <td style="width: 20px; height: 20px;">弓</td> <td style="width: 20px; height: 20px;">心</td> <td style="width: 20px; height: 20px;">尸</td> </tr> </table> <table border="1" style="margin-left: auto; margin-right: auto;"> <tr> <td style="width: 20px; height: 20px;">8.</td> <td style="width: 20px; height: 20px;">丩</td> <td style="width: 20px; height: 20px;">丩</td> <td style="width: 20px; height: 20px;">丩</td> <td style="width: 20px; height: 20px;">丩</td> </tr> <tr> <td></td> <td style="width: 20px; height: 20px;">女</td> <td style="width: 20px; height: 20px;">弓</td> <td style="width: 20px; height: 20px;">尸</td> <td style="width: 20px; height: 20px;">心</td> </tr> </table>		月	弓	弓	心	尸	8.	丩	丩	丩	丩		女	弓	尸	心	
	月	弓	弓	心	尸												
8.	丩	丩	丩	丩													
	女	弓	尸	心													
<p><b>二.【實習】 18分鐘</b></p> <p>學生使用<u>中打教室</u>軟件複習『所有輔助字形』。</p> 	<p>老師巡視。</p>																
<p><b>三.【活動】 10分鐘</b></p> <p>拆字遊戲：老師會在黑板上寫出一些拆字題目，每組抽出一位同學，看哪一組最快與及答對最多的題目。</p> <table border="1" style="margin-left: auto; margin-right: auto;"> <tr> <td style="width: 50px;">題目：</td> <td style="width: 40px;">久</td> <td style="width: 40px;">八</td> <td style="width: 40px;">子</td> <td style="width: 40px;">不</td> <td style="width: 40px;">牛</td> </tr> <tr> <td></td> <td style="text-align: center;">弓人</td> <td style="text-align: center;">竹人</td> <td style="text-align: center;">弓木</td> <td style="text-align: center;">一火</td> <td style="text-align: center;">竹手</td> </tr> </table>	題目：	久	八	子	不	牛		弓人	竹人	弓木	一火	竹手	<p>將學生分成八組，每個組員都有一個編號，為了全體同學參與，所有在座的學生都要嘗試去拆這些字，而被抽中的同學能在黑板上寫出正確的答案就可獲1分。看哪一組累積分數最高才算贏。</p>				
題目：	久	八	子	不	牛												
	弓人	竹人	弓木	一火	竹手												
<p><b>四.【作業佈置】</b></p> <p>課本 P.2-18</p>																	

## 【基本字字形取碼 01】

<b>教學時間：</b>	40 分鐘	<b>教學用具：</b> 軟件中打教室、補充練習 1、記事本
<b>教學目標：</b>	<ul style="list-style-type: none"> <li>● <b>知識：</b>1. 拆碼時以『輔助字形』作為切割依據，並不是以筆順作取碼。</li> <li>2. 掌握一些常見的基本字的拆碼。</li> <li>3. 學會使用課本上的倉頡字典。</li> <li>4. 組字舉例過程中，培養學生歸納及發散思散能力。</li> <li>● <b>情感：</b>循序漸進地建立倉頡打字信心。</li> </ul>	
<b>教學重點：</b>	了解筆劃較少的但拆碼容易拆錯的中文字。	
<b>使用教材：</b>	倉頡快打高手 5—1 倉頡字典	
<b>教學方法：</b>	講解、觀察、答問、練習。	

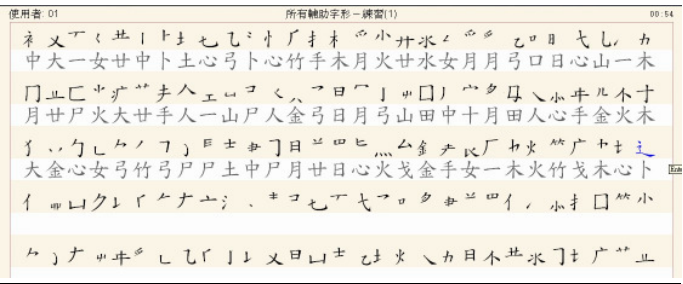
教學內容	備註
<p>一.【課程展開】 10 分鐘</p> <p>學生使用中打教室軟件複習『所有輔助字形』。</p> 	老師巡視
<p>二.【課程展開】 12 分鐘</p> <p>板書內容：</p> <p>1.取碼時不跟中文書寫筆順而是依輔助字形切割的形式作為取碼依據的字。</p> <p>1.子 弓木</p> <p>2.或 戈口一</p> <p>3.國 田戈口一</p> <p>2.列出一些有代表性的字，明白了一個字形的取碼就可應用於其他相關的字。</p>	老師舉出一個例字後，請學生沿用這個字形，組合出其他相

1.	𠂇	老	者	孝	關的例字。		
	十大	十大心	十大日	十大弓木		『𠂇』學生常錯誤取“土竹”。	
2.	由	甲	申				強調不取重疊字。
	中田	田中	中田中				
3.	丈	史	吏				強調不取重疊字。
	十大	中大	十中大				
4.	巾	央	英		『央』學生常錯誤取“大月”。		
	中月	中月大	廿中月大				
5.	句	勻	王	字	『勻』學生常錯誤取“竹尸”。		
	心口	心戈一	廿中月大	十弓木			
※牽涉『精簡原則』。告訴學生發現一個字有多個拆法時，取拆碼數少的。							
6.	丷	冰	次	勻	『丷』學生錯誤取“卜”。		
	戈一	戈一水	戈一弓人	心戈一			
7.	夕	多	久		鼓勵學生遇到不會拆的字，查看書後字		
	弓戈	弓戈弓戈	弓人				
<b>三.【講解】 2分鐘</b> 課本內容：P.5-1 教導學生使用課本內的倉頡字典。							

	典。
<b>四.【課堂練習】 8分鐘</b> 『補充練習 1』內的字填色	補充練習為課堂上板書的內容。
<b>五.【實習】 8分鐘</b> 記事本一打『補充練習 1』的字。	完成填色的學生可以嘗試用記事本拆『補充練習 1』的字(要求學生盡量不要看答案)。
<b>六.【作業佈置】</b> 『補充練習 1』內的字填色	尚未完成的課堂作業請學生回家完成。而補充內有部份未教的字學生可以試做。

【補充練習 1】(見附件 1)

姓名：吳詠晴 班別：五愛 學號：9 五年級補充練習 1

※寫出正確的倉頡拆碼及在對應的輔助字形上填色。

1	子	子 子	11	吏	吏 吏 吏
	子	子 <sub>弓</sub> 子 <sub>木</sub>		吏	吏 <sub>十</sub> 吏 <sub>中</sub> 吏 <sub>大</sub>
2	了	了 了	12	巾	巾 巾
	了	了 <sub>弓</sub> 了 <sub>弓</sub>		巾	巾 <sub>中</sub> 巾 <sub>日</sub>
3	老	老 老 老	13	央	央 央 央
	老	老 <sub>十</sub> 老 <sub>大</sub> 老 <sub>心</sub>		央	央 <sub>中</sub> 央 <sub>目</sub> 央 <sub>大</sub>
4	者	者 者 者	14	英	英 英 英 英
	者	者 <sub>十</sub> 者 <sub>大</sub> 者 <sub>日</sub>		英	英 <sub>廿</sub> 英 <sub>中</sub> 英 <sub>月</sub> 英 <sub>大</sub>
5	孝	孝 孝 孝 孝	15	句	句 句
	孝	孝 <sub>十</sub> 孝 <sub>大</sub> 孝 <sub>弓</sub> 孝 <sub>木</sub>		句	句 <sub>心</sub> 句 <sub>口</sub>
6	由	由 由	16	勻	勻 勻 勻
	由	由 <sub>中</sub> 由 <sub>田</sub>		勻	勻 <sub>心</sub> 勻 <sub>毛</sub> 勻 <sub>一</sub>
7	甲	甲 甲	17	王	王 王
	甲	甲 <sub>田</sub> 甲 <sub>中</sub>		王	王 <sub>一</sub> 王 <sub>十</sub>
8	申	申 申 申	18	字	字 字 字
	申	申 <sub>中</sub> 申 <sub>田</sub> 申 <sub>中</sub>		字	字 <sub>十</sub> 字 <sub>弓</sub> 字 <sub>木</sub>
9	丈	丈 丈	19	彳	彳 彳
	丈	丈 <sub>十</sub> 丈 <sub>大</sub>		彳	彳 <sub>毛</sub> 彳 <sub>一</sub>
10	史	史 史	20	冰	冰 冰 冰
	史	史 <sub>中</sub> 史 <sub>大</sub>		冰	冰 <sub>毛</sub> 冰 <sub>一</sub> 冰 <sub>水</sub>

21	次	次 次 次 次	32	目	目 目
	夕	夕 夕		且	且
	多	多 多 多 多		小	小 小
	久	久 久		乙	乙
	牛	牛 牛		八	八
	生	生 生 生		工	工 工 工
	青	青 青 青		兀	兀 兀
	又	又 又		元	元 元 元
	九	九 九		光	光 光 光
	力	力 力		半	半 半

## 【基本字字形取碼 02】

<b>教學時間：</b>	40 分鐘	<b>教學用具：</b> 本校教學網站、補充練習 1
<b>教學目標：</b>	<ul style="list-style-type: none"> <li>● <b>知識：</b>1. 拆碼時以『輔助字形』作為切割依據，並不是以筆順作取碼。</li> <li>2. 掌握一些常見基本字的拆碼。</li> <li>3. 學會使用本校教學網站。</li> <li>4. 組字舉例過程中，培養學生歸納及發散思散能力。</li> <li>● <b>情感：</b>循序漸進地建立倉頡打字信心。</li> </ul>	
<b>教學重點：</b>	了解筆劃較少，但拆碼容易拆錯的中文字。	
<b>教學方法：</b>	講解、答問、練習。	

教學內容	備註
<p>一.【實習】 15 分鐘</p> <ul style="list-style-type: none"> <li>● 教導學生使用本校教學網站 <a href="http://28266990.com">28266990.com</a></li> </ul> <div style="text-align: center;">  </div> <ul style="list-style-type: none"> <li>● 本校教網站 — 『基本字 01』</li> </ul> <div style="text-align: center;">  </div>	<p>學生啟用自己的帳號，初次利用網站練習中文打字。</p> <p>學生反覆練習。</p>
<p>二.【課程展開】 12 分鐘</p> <p>板書內容：</p> <ul style="list-style-type: none"> <li>● 簡略『先繁後簡』原則。</li> </ul>	<p>強調『繁』的意思是 指筆劃較多或者面積</p>



<table border="1" data-bbox="360 302 863 423"> <tr> <td>1.</td> <td>牛</td> <td>生</td> <td>青</td> </tr> <tr> <td></td> <td>竹手</td> <td>竹手一</td> <td>手一月</td> </tr> </table> <table border="1" data-bbox="360 472 1013 593"> <tr> <td>2.</td> <td>夫</td> <td>失</td> <td>丰</td> <td>春</td> </tr> <tr> <td></td> <td>手人</td> <td>竹手人</td> <td>手十</td> <td>手大日</td> </tr> </table> <p>● 簡略『字形特徵』原則。</p> <table border="1" data-bbox="360 689 1013 810"> <tr> <td>3.</td> <td>又</td> <td>九</td> <td>力</td> <td>刀</td> </tr> <tr> <td></td> <td>大弓</td> <td>大弓</td> <td>大尸</td> <td>尸竹</td> </tr> </table> <p>● 其他較易拆錯的字。</p> <table border="1" data-bbox="360 907 713 1028"> <tr> <td>4.</td> <td>目</td> <td>且</td> </tr> <tr> <td></td> <td>中月</td> <td>中月大</td> </tr> </table> <table border="1" data-bbox="360 1077 1013 1198"> <tr> <td>5.</td> <td>小</td> <td>乙</td> <td>八</td> <td>工</td> </tr> <tr> <td></td> <td>弓火</td> <td>弓山</td> <td>竹人</td> <td>一中一</td> </tr> </table> <table border="1" data-bbox="360 1247 1013 1368"> <tr> <td>6.</td> <td>兀</td> <td>元</td> <td>光</td> <td>半</td> </tr> <tr> <td></td> <td>一山</td> <td>一一山</td> <td>火一山</td> <td>火手</td> </tr> </table>	1.	牛	生	青		竹手	竹手一	手一月	2.	夫	失	丰	春		手人	竹手人	手十	手大日	3.	又	九	力	刀		大弓	大弓	大尸	尸竹	4.	目	且		中月	中月大	5.	小	乙	八	工		弓火	弓山	竹人	一中一	6.	兀	元	光	半		一山	一一山	火一山	火手	<p>較大優先取。</p> <p>『生』學生常錯誤取“竹十土”</p> <p>『夫』學生常錯誤取“十”</p> <p>強調不會在轉角位分割的字。舉『刀』為例是因為『力』外形相似。</p> <p>強調要拆碼。</p>
1.	牛	生	青																																																				
	竹手	竹手一	手一月																																																				
2.	夫	失	丰	春																																																			
	手人	竹手人	手十	手大日																																																			
3.	又	九	力	刀																																																			
	大弓	大弓	大尸	尸竹																																																			
4.	目	且																																																					
	中月	中月大																																																					
5.	小	乙	八	工																																																			
	弓火	弓山	竹人	一中一																																																			
6.	兀	元	光	半																																																			
	一山	一一山	火一山	火手																																																			
<p><b>三.【課堂練習】 5分鐘</b> 『補充練習 1』內的字填色</p>	<p>補充練習為課堂上板書的內容。</p>																																																						
<p><b>四.【實習】 8分鐘</b> 本校教學網站 — 『基本字 02』。</p> <div data-bbox="316 1684 1023 1854" style="background-color: #d9ead3; padding: 10px; border: 1px solid #ccc;"> <p style="text-align: center; margin: 0;"><b>基本字 02</b></p> <p style="margin: 0;">牛生青夫失丰春又九力刀目且小乙八工兀元光半 牛生青夫失丰春又九力刀目且</p> </div>	<p>老師巡視。</p>																																																						

<p><b>五.【作業佈置】</b> 本校教學網站 — 『基本字 02』。</p>	<p>功課目標：準確率達 85%。</p>
---	---------------------------

## 【基本字字形取碼 03】

<b>教學時間：</b>	40 分鐘	<b>教學用具：</b> 本校教學網站、補充練習 1
<b>教學目標：</b>	<ul style="list-style-type: none"> <li>● <b>知識：</b>掌握一些常見的基本字的拆碼。</li> <li>● <b>情感：</b>1. 用獎勵形式鼓勵學生積極練習。 2. 循序漸進地建立倉頡打字信心。</li> </ul>	
<b>教學重點：</b>	了解筆劃較少的但拆碼容易拆錯的中文字。	
<b>教學方法：</b>	講解、答問、練習。	

教學內容	備註										
<p>一.【實習】 15 分鐘</p> <p>本校教學網站 — 『基本字 02』。</p> <div style="background-color: #d9ead3; padding: 10px; text-align: center;"> <p><b>基本字 02</b></p> <p>牛生青夫失丰春又九力刀目且小乙八工兀元光半 牛生青夫失丰春又九力刀目且</p> </div>	學生反覆練習										
<p>二.【講解】 5 分鐘</p> <p>板書內容：糾正『補充練習 1』學生常拆錯的字。</p> <table style="width: 100%; border: none;"> <tr> <td>1. 夫 手人</td> <td>6. 半 火手</td> </tr> <tr> <td>2. 九 大弓</td> <td>7. 丈 十大</td> </tr> <tr> <td>3. 力 大尸</td> <td>8. 央 中月大</td> </tr> <tr> <td>4. 乙 弓山</td> <td>9. 勻 心戈一</td> </tr> <tr> <td>5. 光 火一山</td> <td>10. 夕 弓戈</td> </tr> </table>	1. 夫 手人	6. 半 火手	2. 九 大弓	7. 丈 十大	3. 力 大尸	8. 央 中月大	4. 乙 弓山	9. 勻 心戈一	5. 光 火一山	10. 夕 弓戈	
1. 夫 手人	6. 半 火手										
2. 九 大弓	7. 丈 十大										
3. 力 大尸	8. 央 中月大										
4. 乙 弓山	9. 勻 心戈一										
5. 光 火一山	10. 夕 弓戈										
<p>三.【實習】 20 分鐘</p> <p>本校教學網站 — 『基本字 02』 x 2 次。 『基本字 01』 x 1 次。</p>	激勵學生認真打字。 訂立打字目標：準確率達到 85%，獎勵學生上網玩小遊戲。										

**四.【作業佈置】**

本校教學網站 — 『基本字 02』。

## 【取碼順序—上至下 01】

<b>教學時間：</b>	40 分鐘	<b>教學用具：</b> 本校教學網站
<b>教學目標：</b>	<ul style="list-style-type: none"> <li>● <b>知識：</b>1. 遇到中文字是由上、下兩部份組成時，取碼時必須取上面再取下面。</li> <li>2. 反覆練習，提高基本字的打字準確率。</li> <li>● <b>情感：</b>1. 透過自我練習培養學生多思考及自主學習能力。</li> <li>2. 循序漸進地建立倉頡打字的信心。</li> </ul>	
<b>教學重點：</b>	了解由上而下的拆法。	
<b>使用教材：</b>	倉頡快打高手 3—2 由上而下、由左而右、由外而內	
<b>教學方法：</b>	講解、答問、練習、自學。	

教學內容	備註
<p>一.【複習】 15 分鐘</p> <p>本校教學網站 — 『基本字 02』 x 1 次。 『基本字 01』 x 2 次。</p>	學生反覆練習
<p>二.【課程展開】 10 分鐘</p> <ul style="list-style-type: none"> <li>● 板書內容：『上至下』取碼，課本 P.3-2 至 P.3-4 <ul style="list-style-type: none"> <li>1.吉 土口</li> <li>2.名 弓戈口</li> <li>3.互 一月一</li> <li>4.帚 尸一月中月</li> </ul> </li> <li>● [問]要求學生舉例，上節課(基本字)中，哪些字使用了由上而下的拆碼形式及說出其拆碼答案? 了，甲，申，孝，丰……等等。</li> </ul>	提問，學生作答，觀察學生的反應知道學生掌握程度。
<p>三.【課堂練習】 15 分鐘</p> <ul style="list-style-type: none"> <li>● 課本內容：P.3-5 (完成後與鄰座同學檢視答案)</li> </ul>	課文內題目較為雜亂，部份字使用到往

	後連體及分體字的法則。(學生暫時不需要做，避免學生混淆。)
<b>四.【作業佈置】</b> 課本內容：P.3-5	尚未完成的課堂作業請學生回家完成。

## 【取碼順序—上至下 02】

教學時間：	40 分鐘	教學用具：	本校教學網站
教學目標：	<ul style="list-style-type: none"> <li>● 知識：1. 遇到中文字是由上、下兩部份組成時，取碼時必須取上面再取下面。</li> <li>2. 反覆練習，掌握『上至下』各字的拆法。</li> <li>● 情感：循序漸進地建立倉頡打字信心。</li> </ul>		
教學重點：	了解由上而下的拆法。		
使用教材：	倉頡快打高手 3—2 由上而下、由左而右、由外而內		
教學方法：	講解、練習。		

教學內容	備註														
<p>一.【實習】 15 分鐘</p> <p>本校教學網站 — 『上至下 01』。</p> <div style="background-color: #e0f0e0; padding: 5px; border: 1px solid #ccc;"> <p style="text-align: center; margin: 0;">上至下 01</p> <p style="margin: 0;">吉思名互亥帝忠胃芬草早杏竿各首冥去豆千夕丰反夫弔斗方久歹甲目</p> <p style="margin: 0;">吉思名互亥帝忠胃芬草早杏竿各首</p> <p style="margin: 0;">石禾丟全各圭岳希弄更</p> </div>															
<p>二.【講解】 8 分鐘</p> <p>板書內容：糾正『課本 P.3-5』學生常拆錯的字</p> <table style="width: 100%; border-collapse: collapse;"> <tr> <td style="width: 50%;">1. 侖 人一月廿</td> <td style="width: 50%;">8. 丟 竹土戈</td> </tr> <tr> <td>2. 禿 竹木竹山</td> <td>9. 奉 手大手</td> </tr> <tr> <td>3. 更 一中田大</td> <td>10. 泰 手大水</td> </tr> <tr> <td>4. 秀 竹木弓竹尸</td> <td>11. 卷 火手尸山</td> </tr> <tr> <td>5. 希 大大中月</td> <td>12. 反 竹水</td> </tr> <tr> <td>6. 方 卜竹尸</td> <td>13. 奚 月女戈大</td> </tr> <tr> <td>7. 毒 手一田卜戈</td> <td>14. 婁 中田中女</td> </tr> </table>	1. 侖 人一月廿	8. 丟 竹土戈	2. 禿 竹木竹山	9. 奉 手大手	3. 更 一中田大	10. 泰 手大水	4. 秀 竹木弓竹尸	11. 卷 火手尸山	5. 希 大大中月	12. 反 竹水	6. 方 卜竹尸	13. 奚 月女戈大	7. 毒 手一田卜戈	14. 婁 中田中女	<p>『毒』，字形問題學生錯誤取“手一田十”。</p> <p>『反』，字形問題學生錯誤取“一水”。</p>
1. 侖 人一月廿	8. 丟 竹土戈														
2. 禿 竹木竹山	9. 奉 手大手														
3. 更 一中田大	10. 泰 手大水														
4. 秀 竹木弓竹尸	11. 卷 火手尸山														
5. 希 大大中月	12. 反 竹水														
6. 方 卜竹尸	13. 奚 月女戈大														
7. 毒 手一田卜戈	14. 婁 中田中女														
<p>三.【實習】 17 分鐘</p> <p>本校教學網站 — 『上至下 01』 x 2</p>	訂立打字目標：能完														



	成 3 次練習的同學， 獎勵上網玩小遊戲。
<b>四.【作業佈置】</b> 本校教學網站 — 『上至下 01』	

## 【取碼順序—上至下 03】

<b>教學時間：</b>	40 分鐘	<b>教學用具：</b>	本校教學網站、課件遊戲、記事本
<b>教學目標：</b>	<ul style="list-style-type: none"> <li>● <b>知識：</b>1.遇到中文字是由上、下兩個字碼組成時，取碼時必須取上面再取下面的字碼。 2.反覆練習，提高『上至下』各字的拆法。</li> <li>● <b>情感：</b>1.透過參與遊戲，提高學生的學習興趣。 2.活動中，對拆碼產生好奇心及求知欲。 3.循序漸進地建立倉頡打字有信心。</li> </ul>		
<b>教學重點：</b>	了解由上而下的拆法。		
<b>使用教材：</b>	倉頡快打高手 3—2 由上而下、由左而右、由外而內		
<b>教學方法：</b>	講解、練習、多媒體。		

教學內容	備註
<p>一.【實習】 15 分鐘</p> <p>本校教學網站 — 『上至下 02』。</p> <div style="background-color: #e0f0e0; padding: 5px; text-align: center;"> <p>上至下 02</p> <p>永秀禿豆命卷息是毒突首負革頁香奚宮泰笑羔奧茗荃高堂婁喜富 永秀禿豆命卷息是毒突首</p> </div>	<p>學生反覆練習</p>
<p>二.【活動】 15 分鐘</p> <p>拆字遊戲：(加分題目)看看哪一位同學可以把答案猜出來。(請用記事本打出答案)</p> <div style="display: flex; flex-wrap: wrap;"> <div style="width: 50%; padding: 5px;"> <p>這個象形文字是?</p>  <p>《提示》  刀</p> <p>答案:尸竹</p> </div> <div style="width: 50%; padding: 5px;"> <p>這個象形文字是?</p>  <p>《提示》  眉</p> <p>答案:日竹月山</p> </div> <div style="width: 50%; padding: 5px;"> <p>這個象形文字是?</p>  <p>《提示》  川</p> <p>答案:中中中</p> </div> <div style="width: 50%; padding: 5px;"> <p>猜一個字</p>  <p>《提示》  拳</p> <p>三碼碼 答案:火手手</p> </div> </div>	<p>猜謎能吸引學生注意，增加課堂的學習氣氛。</p> <p>與生對答案時可複習及引伸更多的例子：</p> <ol style="list-style-type: none"> <li>1.『刀』→『力』</li> <li>2.『川』→『介』</li> <li>3.『羊』→『牛』</li> <li>4.『車』→『申』</li> <li>5.『眉』→『睛』</li> </ol>

	<p>『拳』及『奉』學生常拆錯，希望用圖像加深印象。</p> <p>6. 『拳』→『券』</p> <p>7. 『奉』→『泰』</p>
<p>三.【實習】 10分鐘</p> <p>本校教學網站 — 『上至下 02』</p>	<p>老師巡視</p>

## 【取碼順序—左至右 01】

<b>教學時間：</b>	40 分鐘	<b>教學用具：</b> 本校教學網站
<b>教學目標：</b>	<ul style="list-style-type: none"> <li>● <b>知識：</b>1. 遇到中文字是由左、右兩部份組成時，取碼時必須先取左面，再取右面。</li> <li>2. 反覆練習，提高學生打字準確率。</li> <li>● <b>情感：</b>1. 透過練習培養學生多思考及自主學習能力。</li> <li>2. 循序漸進地建立倉頡打字的信心。</li> </ul>	
<b>教學重點：</b>	了解由左至右的拆法。左至右的字筆劃較多，並多與基本字組合。	
<b>使用教材：</b>	倉頡快打高手 3—2 由上而下、由左而右、由外而內	
<b>教學方法：</b>	講解、答問、練習、自學。	

教學內容	備註
<b>一.【複習】 25 分鐘</b> 本校教學網站 — 『上至下 02』 x 2 『上至下 01』 x 1	學生反覆練習
<b>二.【課程展開】 3 分鐘</b> 板書內容：『左至右』取碼，課本 P.3-7 至 P.3-8  1. 明    日月 2. 肚    月土 3. 似    人女戈人 4. 私    竹木女戈 5. 切    心尸竹 6. 冰    戈一水	
<b>三.【課堂練習】 12 分鐘</b> ● 課本內容：P.3-9(完成後與鄰座同學檢視答案)	課文內題目較為雜亂，部份字使用到往後分體字的法則。(學生暫時不需要做，避

	免學生混淆。)
<b>四.【作業佈置】</b> 課本內容：P.3-9	尚未完成的課堂作業 請學生回家完成。

## 【取碼順序—左至右 02】

教學時間：	40 分鐘	教學用具：	本校教學網站
教學目標：	<ul style="list-style-type: none"> <li>● 知識：1. 遇到中文字是由左、右兩部份組成時，取碼時必須先取左面，再取右面。</li> <li>2. 反覆練習，提高學生打字準確率。</li> <li>● 情感：循序漸進地建立倉頡打字的信心。。</li> </ul>		
教學重點：	了解由左至右的拆法。左至右的字筆劃較多，並多與基本字組合。		
使用教材：	倉頡快打高手 3—2 由上而下、由左而右、由外而內		
教學方法：	講解、答問、練習。		

教學內容	備註								
<p>一.【實習】 15 分鐘</p> <p>本校教學網站 — 『左至右 01』。</p> <p style="text-align: center;"><b>左至右 01</b></p> <p>仙外奴打汁伙件划好阱和姐怯怛沮沫指津活胡迨借悄捍桓涓浩烘畝混 仙外奴打汁伙件划好阱和姐怯怛沮沫指津活 淨揪鈞猥鉅鉀碟福</p>	反覆練習								
<p>二.【講解】 5 分鐘</p> <p>板書內容：糾正『課本 P.3-9』學生常拆錯的字</p> <table style="width: 100%; border: none;"> <tr> <td>1.津 水中手</td> <td>5.鈞 金心戈一</td> </tr> <tr> <td>2.阱 弓中廿廿</td> <td>6.猥 大竹月月月</td> </tr> <tr> <td>3.碟 一口心甘木</td> <td>7.浩 水竹土口</td> </tr> <tr> <td>4.淨 水月尸木</td> <td>8.畝 卜田弓人</td> </tr> </table>	1.津 水中手	5.鈞 金心戈一	2.阱 弓中廿廿	6.猥 大竹月月月	3.碟 一口心甘木	7.浩 水竹土口	4.淨 水月尸木	8.畝 卜田弓人	『阱』及『猥』學生都不會拆這兩個字，需要學生注意。
1.津 水中手	5.鈞 金心戈一								
2.阱 弓中廿廿	6.猥 大竹月月月								
3.碟 一口心甘木	7.浩 水竹土口								
4.淨 水月尸木	8.畝 卜田弓人								
<p>三.【複習】 20 分鐘</p> <p>本校教學網站 — 『左至右 01』 x 2。</p>	訂立打字目標：能完成 2 次練習及標準達 85%的同學，獎勵上網玩小遊戲。								

**四.【作業佈置】**

本校教學網站 — 『左至右 01』



## 【取碼順序—左至右 03】

<b>教學時間：</b>	40 分鐘	<b>教學用具：</b> 本校教學網站、補充練習 2
<b>教學目標：</b>	<ul style="list-style-type: none"> <li>● <b>知識：</b>1. 遇到中文字是由左、右兩部份組成時，取碼時必須先取左面，再取右面。</li> <li>2. 反覆練習，提高學生打字準確率。</li> <li>● <b>情感：</b>循序漸進地建立倉頡打字的信心。。</li> </ul>	
<b>教學重點：</b>	了解由左至右的拆法。左至右的字筆劃較多，並多與基本字組合。	
<b>使用教材：</b>	倉頡快打高手 3—2 由上而下、由左而右、由外而內	
<b>教學方法：</b>	講解、答問、練習。	

教學內容	備註														
<p>一.【複習】 10 分鐘</p> <p>本校教學網站 — 『左至右 01』。</p> <p style="text-align: center;"><b>左至右 01</b></p> <p>仙外奴打汁伙件划好阱和姐怯怛沮沫指津活胡迨借悄捍桓涓浩烘畝混 仙外奴打汁伙件划好阱和姐怯怛沮沫指津活 淨揪鈎猾鉅鉀碟福</p>	反覆練習														
<p>二.【課堂練習】 18 分鐘</p> <ul style="list-style-type: none"> <li>● 『補充練習 2』</li> <li>● 板書內容：『補充練習 2』與學生核對答案</li> </ul> <table border="1" style="margin-left: 20px;"> <tr> <td rowspan="2">1.</td> <td>乙</td> <td>乞</td> <td>吃</td> </tr> <tr> <td>弓山</td> <td>人弓</td> <td>口人弓</td> </tr> </table> <table border="1" style="margin-left: 20px;"> <tr> <td rowspan="2">2.</td> <td>乍</td> <td>怎</td> <td>作</td> </tr> <tr> <td>竹尸</td> <td>竹尸心</td> <td>人竹尸</td> </tr> </table>	1.	乙	乞	吃	弓山	人弓	口人弓	2.	乍	怎	作	竹尸	竹尸心	人竹尸	加入一些書上面有出現過，但學生掌握不夠好的字作延伸並綜合成為『補充練習 2』
1.		乙	乞	吃											
	弓山	人弓	口人弓												
2.	乍	怎	作												
	竹尸	竹尸心	人竹尸												

3.	幺	糸	幼
	女戈	糸	女戈大尸
4.	狗	狙	狡
	大竹心口	大竹月一	大竹卜金
5.	耳	取	
	尸十	尸十水	
6.	也	牠	
	心木	竹手心木	
7.	乎	呼	平
	竹火木	口竹火木	一火十
8.	𠃉	限	阿
	弓中	弓中日女	弓中一口弓
● 『補充練習 2』 內的字填色			
<b>三.【實習】 12 分鐘</b> 本校教學網站 — 『補充練習 2』			
<b>四.【作業佈置】</b> 『補充練習 2』 內的字填色			
			尚未完成的課堂作業 請學生回家完成。

【補充練習 2】(見附件 2)

姓名: 吳詠晞 班別: 玉愛

學號: 9

五年級電腦補充練習 2

※請為以下字拆碼及填色。依拆碼次序分別用紅, 藍, 黃, 綠, 紫五種填色。

乙	乞	吃	乍	作	糸
弓山	卜弓山	口人弓山	𠂇尸	人𠂇尸	女戈火
幻	幼	狗	狙	狡	耳
女戈尸	女戈大尸	犬𠂇心口	犬𠂇月一	犬𠂇卜金大	尸十
取	也	牠	冎	限	阿
尸十水	心木	𠂇木心木	冎中	冎中日女	冎中-弓口

## 【取碼順序—外至內 01】

<p><b>教學時間：</b> 40 分鐘</p> <p><b>教學目標：</b></p> <p><b>教學重點：</b></p> <p><b>使用教材：</b></p> <p><b>教學方法：</b></p>	<p><b>教學用具：</b> 本校教學網站</p> <ul style="list-style-type: none"> <li>● <b>知識：</b> 1. 遇到中文字是由外、內兩部份組成時，取碼時必須先取外面，再取裏面。</li> <li>2. 遇到外框『口』裏面還包含其它字形時，此外框拆碼是拆『田』不是拆『口』。</li> <li>3. 反覆練習，提高學生打字準確率。</li> <li>● <b>情感：</b> 1. 透過練習培養學生多思考及自主學習能力。</li> <li>2. 循序漸進地建立倉頡打字的信心。</li> </ul> <p>了解由外至內的拆法。</p> <p>倉頡快打高手 3—2 由上而下、由左而右、由外而內</p> <p>講解、答問、練習、自學。</p>
---	---

教學內容	備註
<p>一.【複習】 20 分鐘</p> <p>本校教學網站 — 『補充練習 2』 『左至右 01』</p> <div style="border: 1px solid black; padding: 5px; margin: 10px 0;"> <p style="text-align: center; color: red; font-weight: bold;">補充練習 2</p> <p style="font-family: monospace;">乙乞吃乍作系幻幼狗狙狡耳取也牠β 限阿 乙乞吃乍作系幻幼狗</p> </div>	<p>學生反覆練習。</p>
<p>二.【課程展開】 4 分鐘</p> <p>板書內容：『外至內』取碼，課本 P.3-11 至 P.3-12</p> <ol style="list-style-type: none"> <li>1.回 田口</li> <li>2.國 田戈口一</li> <li>3.冏 月金口</li> <li>4.句 心口</li> <li>5.毋 田十</li> <li>6.叉 水戈</li> </ol>	<p>遇到外框『口』裏還包含其它字形時，要拆『田』。</p> <p>『母』不等於『毋』。</p> <p>『叉』多了一點是電</p>

	腦字字型問題。
<p><b>三.【課堂練習】 12 分鐘</b></p> <ul style="list-style-type: none"> <li>● 課本內容：P.3-13 至 P.3-14 (完成後與鄰座同學檢視答案)</li> </ul>	<p>課文內題目較為雜亂，部份字使用到往後分體字的法則。(學生暫時不需要做，避免學生混淆。)</p>
<p><b>四.【講解】 4 分鐘</b></p> <p>板書內容：糾正『課本 P.3-13 及 P.3-14』學生常拆錯的字</p> <p>1.匆 心大大                      5.芻 心一火十 2.囿 田心山                      6.疥 大人中中 3.辰 一一一女                    7.疼 大竹水卜 4.冊 月廿</p>	
<p><b>五.【作業佈置】</b></p> <p>本校教學網站 — 『外至內 01』。</p>	<p>尚未完成的課堂作業請學生回家完成。</p>

## 【取碼順序—外至內 02】

<p><b>教學時間：</b> 40 分鐘</p> <p><b>教學用具：</b> 本校教學網站、林 sir 教學網</p> <p><b>教學目標：</b></p> <ul style="list-style-type: none"> <li>● <b>知識：</b> 1. 遇到中文字是由外、內兩部份組成時，取碼時必須先取外面，再取裏面。</li> <li>2. 遇到外框『口』裏還包含其它字形時，此外框拆碼是拆『田』不是拆『口』。</li> <li>3. 反覆練習，提高學生打字準確率。</li> <li>● <b>情感：</b> 1. 循序漸進地建立倉頡打字的信心。</li> </ul> <p><b>教學重點：</b> 了解由外至內的拆法。</p> <p><b>使用教材：</b> 倉頡快打高手 3—2 由上而下、由左而右、由外而內</p> <p><b>教學方法：</b> 講解、答問、練習、自學。</p>
---

教學內容	備註
<p><b>一.【複習】 25 分鐘</b></p> <ul style="list-style-type: none"> <li>● 本校教學網站 — 『外至內 01』 x 2</li> </ul> <div style="border: 1px solid black; padding: 5px; margin: 10px 0;"> <p style="text-align: center; color: red;">外至內01</p> <p>刀凶勾匹勾冊勿匠司叵四皿區仄匡匠同因困匪國圈尿庇旬周固屈居府              刀凶勾匹勾冊勿匠司叵四皿區仄匡匠同因困匪              岡旬旬困厚屋庠度疤疥原唐展庫疾疼痧痘旬匪屠康痕痘痰</p> </div> <ul style="list-style-type: none"> <li>● <a href="http://lamsir.myvnc.com/cjex.php">http://lamsir.myvnc.com/cjex.php</a></li> </ul> 	<p>完成『外至內 01』的同學可以到『林 sir 網站』練習</p>
<p><b>二.【討論分組佈告事宜】 15 分鐘</b></p> <ul style="list-style-type: none"> <li>● 講解報告內形式，題目，計分方法。</li> </ul>	

1. 兩個同學一組製作簡報，每節課會有三組同學根據該節課的主題發表報告。
2. 報告內容為分析班上同學的名字用了哪一個倉頡拆碼法則。
3. 計分方法，報告內容美觀及準確度各佔 40% 表達形式 20%，作為最後一段測驗分數。

題目	例子
連體字	3
分體字—左右形	3
—上下形	3
—次字首 2 碼，次字身 1 碼	2
—次字首 1 碼，次字身 2 碼	
精簡原則	2
先繁後簡	2
字形特徵	2
包含省略	2

- 抽籤。

## 【連體字拆碼 01】

教學時間：	40 分鐘	教學用具：	課件連體字、補充練習 3
教學目標：	<ul style="list-style-type: none"> <li>● 知識：1. 『連體字』與『分體字』的分別。</li> <li>2. 『連體字』的取碼規則。</li> <li>● 情感：循序漸進地建立倉頡打字的信心。</li> </ul>		
教學重點：	了解『連體字』的特性與拆碼方法。		
使用教材：	倉頡快打高手 3—16 連體字 4 碼、分體字 2+3 碼		
教學方法：	講解、答問、觀察、引導、多媒體。		

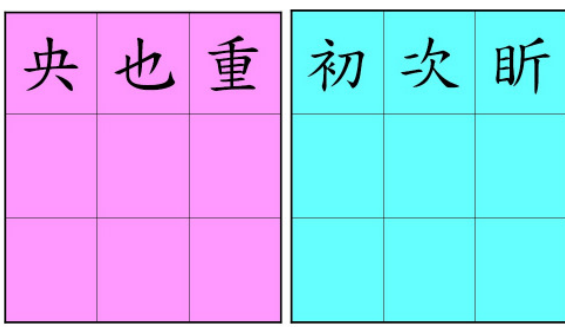
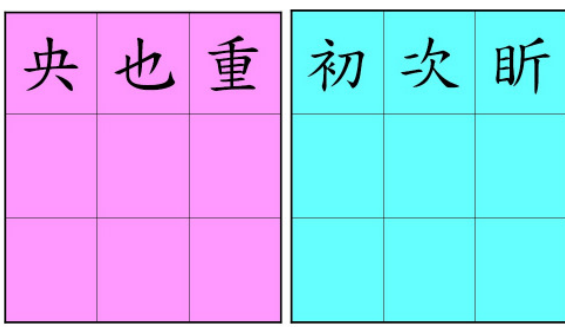
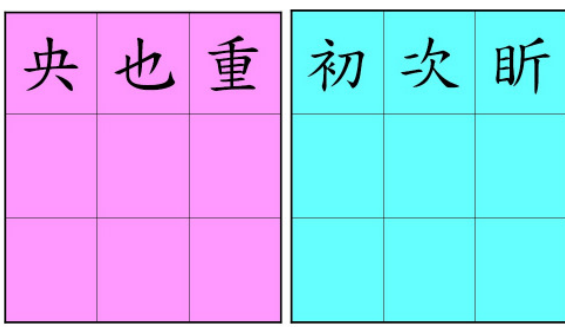
教學內容		備註								
<p>一.【課程展開】 15 分鐘</p> <p>板書內容：引入</p> <table border="1" style="margin-left: 20px;"> <tr> <td>1.</td> <td>『連體字』與『分體字』的分別：</td> </tr> <tr> <td colspan="2" style="text-align: center;">  </td> </tr> <tr> <td colspan="2"> <p>1.用半分鐘時間，請學生觀察兩組中文字。先說明是加分題目。</p> <p>2.【問】學生從字的外形，觀察到兩組字有什麼不同？</p> </td> </tr> <tr> <td>2.</td> <td>加入例字：</td> </tr> </table>		1.	『連體字』與『分體字』的分別：			<p>1.用半分鐘時間，請學生觀察兩組中文字。先說明是加分題目。</p> <p>2.【問】學生從字的外形，觀察到兩組字有什麼不同？</p>		2.	加入例字：	<p>透過觀察中吸引學生注意。 (例字太少學生較難察覺。)</p>
1.	『連體字』與『分體字』的分別：									
										
<p>1.用半分鐘時間，請學生觀察兩組中文字。先說明是加分題目。</p> <p>2.【問】學生從字的外形，觀察到兩組字有什麼不同？</p>										
2.	加入例字：									



	<p>從『外形』觀察左右兩組中文字之分別？</p> <table border="1" data-bbox="411 293 987 607"> <tr> <td>央</td><td>也</td><td>重</td><td>初</td><td>次</td><td>昕</td> </tr> <tr> <td>由</td><td>互</td><td>步</td><td>昨</td><td>鉅</td><td>林</td> </tr> <tr> <td>業</td><td>面</td><td>噩</td><td>深</td><td>輝</td><td>媽</td> </tr> </table> <p>※ 總結學生觀察所得： 左邊的字都係一『舊』，而右邊的字不只一『舊』。</p>	央	也	重	初	次	昕	由	互	步	昨	鉅	林	業	面	噩	深	輝	媽	<p>透過學生自身觀察，發現『連體字』及『分體字』的分別，印象較講解課文定義深刻。</p> <p>(再添加例子，學生較易看得出兩組字的分別)</p>
央	也	重	初	次	昕															
由	互	步	昨	鉅	林															
業	面	噩	深	輝	媽															
3.	答案：																			
	<p>從『外形』觀察左右兩組中文字之分別？</p> <table border="1" data-bbox="435 918 963 1207"> <tr> <td>央</td><td>也</td><td>重</td><td>初</td><td>次</td><td>昕</td> </tr> <tr> <td>由</td><td>互</td><td>步</td><td>昨</td><td>鉅</td><td>林</td> </tr> <tr> <td>業</td><td>面</td><td>噩</td><td>深</td><td>輝</td><td>媽</td> </tr> </table> <p>※稱讚學生的觀察能力。不同之處是右邊的字是以分開，但左邊的不是。</p>	央	也	重	初	次	昕	由	互	步	昨	鉅	林	業	面	噩	深	輝	媽	
央	也	重	初	次	昕															
由	互	步	昨	鉅	林															
業	面	噩	深	輝	媽															
4.	觀見『連體字』定義：																			
	<p>※什麼是連體字 連體字是指文字的筆劃重疊或相連，無法上下或左右分割的字。</p> <p>【問】剛才哪一組字是『連體字』？ 右邊</p>																			
5.	應用『連體字』的取碼規則：																			

步	罍	面
業	亞	鳥

※ 【問】這些字可以分割嗎?所有都是連體字嗎?

學生都能答對，可以分割是連體字但對“鳥”字學生會有疑問)

6. 觀察後，說出相同之處：

指出下列中文字的共同特徵？

步 卜中一竹	罍 一土口口	面 廿金廿木
業 廿金廿木	亞 一中中一	鳥 竹日卜火

※ 【問】可以觀察到什麼？



學生都觀察到所有答案只有四個碼。

而有部同學會反問老師：

- 倉頡拆碼不是可以取五個碼的嗎?
- 哪些字筆劃那麼多為什麼只取4個碼?

7. 引導學生說出『連體字』特徵：

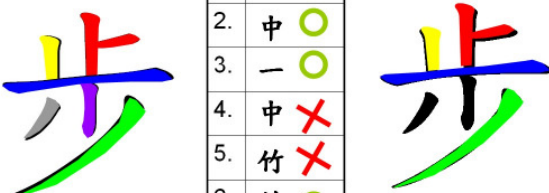
	<p>指出下列中文字的共同特徵？</p> <table border="1" data-bbox="418 297 984 611"> <tr> <td data-bbox="418 297 608 450"> <li>● 這些字都有相同的顏色。</li> <li>● 所有字的尾碼都使用了綠色。</li> <li>● 黑色的部份是沒有拆到的。</li> <li>● 首碼都使用了紅色。</li> </td> </tr> <tr> <td data-bbox="320 974 395 1216">8.</td> <td data-bbox="395 974 1023 1216"> <p>『閱讀課本』</p> <p>告訴學生的他們的答案越來越接近了，但答案尚欠完整性，請學生翻開書自己去尋找答案 p.3-16。</p> </td> </tr> <tr> <td data-bbox="320 1216 395 1458">9.</td> <td data-bbox="395 1216 1023 1458"> <p>『學生總結連體字取碼定義』</p> <p>如果是連體字筆劃較多的會全取，相反，筆劃較多的，會依序由上而下取 1，2，3 尾碼共 4 個碼。</p> </td> </tr> <tr> <td data-bbox="320 1458 1023 2024"> <p><b>二.【課程展開】 20 分鐘</b></p> <p>板書內容：連體字的規則應用</p> <ul style="list-style-type: none"> <li>● 應用『連體字』拆碼規則拆碼。</li> </ul> </td> <td data-bbox="1023 1458 1348 2024"> <p>過程中重點要學生先判斷是否連體字，及這個字有否超過 4 個碼(目的是強調有部份碼是不需要取的)。</p> </td> </tr> </table>	<li>● 這些字都有相同的顏色。</li> <li>● 所有字的尾碼都使用了綠色。</li> <li>● 黑色的部份是沒有拆到的。</li> <li>● 首碼都使用了紅色。</li>	8.	<p>『閱讀課本』</p> <p>告訴學生的他們的答案越來越接近了，但答案尚欠完整性，請學生翻開書自己去尋找答案 p.3-16。</p>	9.	<p>『學生總結連體字取碼定義』</p> <p>如果是連體字筆劃較多的會全取，相反，筆劃較多的，會依序由上而下取 1，2，3 尾碼共 4 個碼。</p>	<p><b>二.【課程展開】 20 分鐘</b></p> <p>板書內容：連體字的規則應用</p> <ul style="list-style-type: none"> <li>● 應用『連體字』拆碼規則拆碼。</li> </ul>	<p>過程中重點要學生先判斷是否連體字，及這個字有否超過 4 個碼(目的是強調有部份碼是不需要取的)。</p>
<li>● 這些字都有相同的顏色。</li> <li>● 所有字的尾碼都使用了綠色。</li> <li>● 黑色的部份是沒有拆到的。</li> <li>● 首碼都使用了紅色。</li>								
8.	<p>『閱讀課本』</p> <p>告訴學生的他們的答案越來越接近了，但答案尚欠完整性，請學生翻開書自己去尋找答案 p.3-16。</p>							
9.	<p>『學生總結連體字取碼定義』</p> <p>如果是連體字筆劃較多的會全取，相反，筆劃較多的，會依序由上而下取 1，2，3 尾碼共 4 個碼。</p>							
<p><b>二.【課程展開】 20 分鐘</b></p> <p>板書內容：連體字的規則應用</p> <ul style="list-style-type: none"> <li>● 應用『連體字』拆碼規則拆碼。</li> </ul>	<p>過程中重點要學生先判斷是否連體字，及這個字有否超過 4 個碼(目的是強調有部份碼是不需要取的)。</p>							

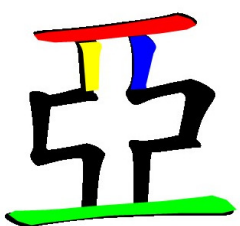
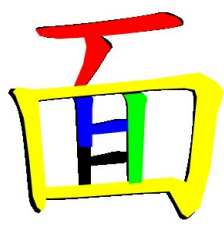
1.	 <table border="1" style="margin: 10px auto; border-collapse: collapse;"> <tr><td>1.</td><td>卜</td><td>○</td></tr> <tr><td>2.</td><td>中</td><td>○</td></tr> <tr><td>3.</td><td>一</td><td>○</td></tr> <tr><td>4.</td><td>中</td><td>×</td></tr> <tr><td>5.</td><td>竹</td><td>×</td></tr> <tr><td>6.</td><td>竹</td><td>○</td></tr> </table>	1.	卜	○	2.	中	○	3.	一	○	4.	中	×	5.	竹	×	6.	竹	○	
1.	卜	○																		
2.	中	○																		
3.	一	○																		
4.	中	×																		
5.	竹	×																		
6.	竹	○																		
2.	 <table border="1" style="margin: 10px auto; border-collapse: collapse;"> <tr><td>1.</td><td>廿</td><td>○</td></tr> <tr><td>2.</td><td>金</td><td>○</td></tr> <tr><td>3.</td><td>廿</td><td>○</td></tr> <tr><td>4.</td><td>十</td><td>×</td></tr> <tr><td>5.</td><td>木</td><td>○</td></tr> </table>	1.	廿	○	2.	金	○	3.	廿	○	4.	十	×	5.	木	○				
1.	廿	○																		
2.	金	○																		
3.	廿	○																		
4.	十	×																		
5.	木	○																		
3.	 <table border="1" style="margin: 10px auto; border-collapse: collapse;"> <tr><td>1.</td><td>一</td></tr> <tr><td>2.</td><td>土</td></tr> <tr><td>3.</td><td>口</td></tr> <tr><td>尾.</td><td>口</td></tr> </table>	1.	一	2.	土	3.	口	尾.	口											
1.	一																			
2.	土																			
3.	口																			
尾.	口																			
4.	 <table border="1" style="margin: 10px auto; border-collapse: collapse;"> <tr><td>1.</td><td>一</td></tr> <tr><td>2.</td><td>中</td></tr> <tr><td>3.</td><td>中</td></tr> <tr><td>尾.</td><td>一</td></tr> </table>	1.	一	2.	中	3.	中	尾.	一											
1.	一																			
2.	中																			
3.	中																			
尾.	一																			
5.	 <table border="1" style="margin: 10px auto; border-collapse: collapse;"> <tr><td>1.</td><td>一</td></tr> <tr><td>2.</td><td>田</td></tr> <tr><td>3.</td><td>卜</td></tr> <tr><td>尾.</td><td>中</td></tr> </table>	1.	一	2.	田	3.	卜	尾.	中											
1.	一																			
2.	田																			
3.	卜																			
尾.	中																			

學生掌握拆碼方法之後，必須要強調當拆完第三個碼時，就可以取最尾碼，避免學生混淆以為所有筆劃較多的連體字每一部份都要拆，拆了頭 3 個碼直接跳去拆尾碼。

6.		<p>指出烏，烏，為都是『連體字』</p>
<p>三.【總結】 5分鐘</p> <p>與學生總結連體字的特點:</p> <ol style="list-style-type: none"> <li>1. 無法切割，筆劃重疊。</li> <li>2. 最多取四個碼。</li> <li>3. 筆劃太多只取 1，2，3，尾碼。</li> </ol>		
<p>四.【作業佈置】</p> <p>【補充練習 3】針對已教部份填色</p>		

【補充練習 3】(見附件 3)

姓名:吳詠晞 班別:五愛

學號: 9

五年級電腦補充練習 3

※請為以下字連體字拆碼及填色。依拆碼次序分別用紅, 藍, 黃, 綠, 四種填色。

步 上中中竹	業 廿金廿木	叢 廿金廿木	噩 一土口口	亞 一中中一	面 一田卜中
鳥 竹日卜火	馬 尸手尸火	烏 竹日卜火	為 戈大弓火	兩 一中日人	雨 一中日卜
爾 一火日大	瓜 竹女艮	鹵 卜田戈大	片 中中一中	亦 卜中弓金	象 弓日心人
及 弓竹水	乃 弓竹尸	牙 一女木竹	丐 一卜中尸	考 十火卜尸	秉 竹木中
束 木田火	乘 竹木中心	乖 竹十中心	畢 田廿十	垂 竹木土一	事 十中中弓
婁 中田中女	凹 尸尸山	凸 月尸	求 戈中水	成 土竹尸	矛 弓女弓竹

## 【連體字拆碼 02】

教學時間：	40 分鐘	教學用具：	課件連體字、補充練習 3、本校教學網站
教學目標：	<ul style="list-style-type: none"> <li>● 知識：1. 『連體字』與的取碼規則。 2. 應用『連體字』的取碼方法。</li> <li>● 情感：循序漸進地建立倉頡打字有信心。</li> </ul>		
教學重點：	了解『連體字』的特性與拆碼方法。		
使用教材：	倉頡快打高手 3—16 連體字 4 碼、分體字 2+3 碼		
教學方法：	講解、答問、多媒體、練習。		

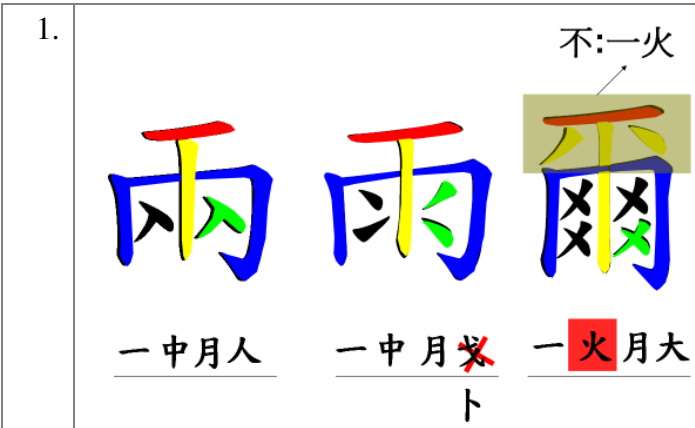
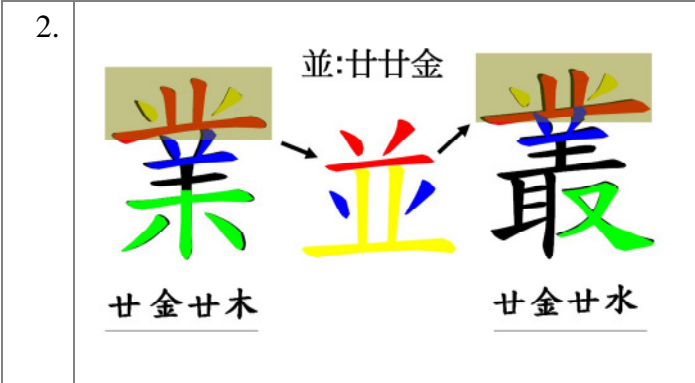
教學內容		備註
<p>一.【課程展開】 8 分鐘</p> <ul style="list-style-type: none"> <li>● 重溫『連體字』的特徵與定義。</li> <li>● 板書:課件展示</li> </ul>		強調取 4 個碼。
1.	 <p>不:一火</p> <p>一 中 月 人    一 中 月 <del>月</del>    一 火 月 大</p>	
2.	 <p>並:廿廿金</p> <p>廿 金 廿 木    廿 金 廿 水</p>	

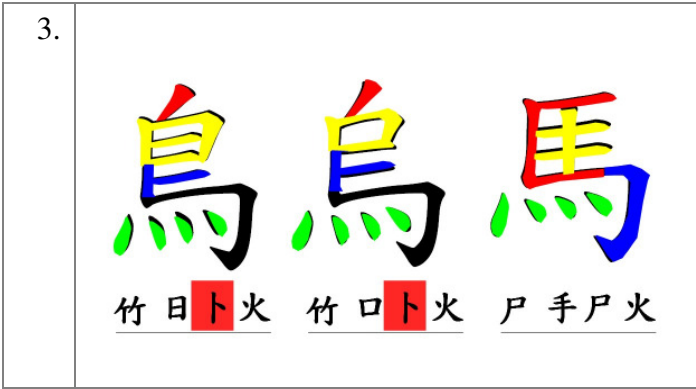
<p>3.</p>												
<p>三.【課堂練習】 6分鐘 『補充練習3』</p>												
<p>四.【講解】 8分鐘 板書內容：『補充練習3』與學生檢視答案</p> <table border="0" style="width: 100%;"> <tr> <td>1. 瓜 竹女戈人</td> <td>6. 及 弓竹水</td> </tr> <tr> <td>2. 鹵 卜田戈戈</td> <td>7. 乃 弓竹尸</td> </tr> <tr> <td>3. 片 中中一中</td> <td>8. 牙 一女木竹</td> </tr> <tr> <td>4. 亦 卜中弓金</td> <td>9. 丐 一卜中尸</td> </tr> <tr> <td>5. 象 弓日心人</td> <td>10. 考 十大卜尸</td> </tr> </table>		1. 瓜 竹女戈人	6. 及 弓竹水	2. 鹵 卜田戈戈	7. 乃 弓竹尸	3. 片 中中一中	8. 牙 一女木竹	4. 亦 卜中弓金	9. 丐 一卜中尸	5. 象 弓日心人	10. 考 十大卜尸	
1. 瓜 竹女戈人	6. 及 弓竹水											
2. 鹵 卜田戈戈	7. 乃 弓竹尸											
3. 片 中中一中	8. 牙 一女木竹											
4. 亦 卜中弓金	9. 丐 一卜中尸											
5. 象 弓日心人	10. 考 十大卜尸											
<p>五.【實習】 18分鐘</p> <ul style="list-style-type: none"> <li>● 本校教學網站 — 『補充練習3A』</li> </ul> <div style="background-color: #d9ead3; padding: 10px; border: 1px solid #ccc;"> <p style="text-align: center; color: #800000; font-weight: bold;">補充練習3A</p> <p>步業叢亞面烏馬烏為兩兩爾瓜鹵片亦象 步業</p> </div>		<p>訂立打字目標：能完成練習3次及準確率達85%以上的同學，獎勵上網玩小遊戲。</p>										
<p>六.【作業佈置】</p> <ul style="list-style-type: none"> <li>● 『補充練習3』將已教的部份填色</li> <li>● 本校教學網站 — 『補充練習3A』</li> </ul>												



## 【連體字拆碼 03】

<b>教學時間：</b>	40 分鐘
<b>教學用具：</b>	本校教學網站、簡報、小畫家、補充練習 3
<b>教學目標：</b>	<ul style="list-style-type: none"> <li>● <b>知識：</b>1. 『連體字』與的取碼規則。 2. 應用『連體字』的取碼方法。 3. 透過報告製作提高學生運用資訊科技的能力。</li> <li>● <b>情感：</b>1. 報告內容結合身邊的事物，提高學生的興趣。 2. 循序漸進地建立倉頡打字的信心。</li> </ul>
<b>教學重點：</b>	了解『連體字』的特性與拆碼方法。
<b>使用教材：</b>	倉頡快打高手 3—16 連體字 4 碼、分體字 2+3 碼
<b>教學方法：</b>	講解、答問、多媒體、練習。

教學內容	備註								
<p>一.【複習】 12 分鐘</p> <ul style="list-style-type: none"> <li>● 本校教學網站 — 『補充練習 3A』</li> </ul>									
<p>二.【講解學生報告】 10 分鐘</p> <p>教導學生如何運用小畫家及 PowerPoint 製作電腦科報告。</p>									
<p>三.【課堂練習】 6 分鐘</p> <p>『補充練習 3』</p>									
<p>四.【講解】 12 分鐘</p> <p>板書內容：『補充練習 3』與學生檢視答案</p> <table style="width: 100%; border: none;"> <tr> <td style="width: 50%;">1. 秉 竹木中</td> <td style="width: 50%;">8. 婁 中田中女</td> </tr> <tr> <td>2. 東 木田火</td> <td>9. 凹 尸尸山</td> </tr> <tr> <td>3. 乘 竹木中心</td> <td>10. 凸 月尸尸</td> </tr> <tr> <td>4. 乖 竹十中心</td> <td>11. 求 戈十水</td> </tr> </table>	1. 秉 竹木中	8. 婁 中田中女	2. 東 木田火	9. 凹 尸尸山	3. 乘 竹木中心	10. 凸 月尸尸	4. 乖 竹十中心	11. 求 戈十水	
1. 秉 竹木中	8. 婁 中田中女								
2. 東 木田火	9. 凹 尸尸山								
3. 乘 竹木中心	10. 凸 月尸尸								
4. 乖 竹十中心	11. 求 戈十水								

<p>5. 畢 田廿十            12.成 戈竹尸 6. 垂 竹十廿一        13.矛 弓戈弓竹 7. 事 十中中弓</p>	
<p><b>六.【作業佈置】</b> ●『補充練習 3』將已教的部份填色</p>	

## 【連體字拆碼 04】

教學時間：	40 分鐘	教學用具：本校教學網站、簡報
教學目標：	<ul style="list-style-type: none"> <li>● 知識：1. 『連體字』與的取碼規則。 2. 應用『連體字』的取碼方法。 3. 透過報告製作提高學生運用資訊科技的能力。</li> <li>● 情感：1. 報告內容結合身邊的事物，提高學生的興趣。 2. 培養學生合作精神，學會分享及會饋。 3. 循序漸進地建立倉頡打字信心。</li> </ul>	
教學重點：	掌握『連體字』的特性與拆碼方法。	
使用教材：	倉頡快打高手 3—16 連體字 4 碼、分體字 2+3 碼	
教學方法：	講解、多媒體、練習。	

教學內容	備註
<p>一.【複習】 10 分鐘</p> <p>本校教學網站 — 『補充練習 3A』。</p>	
<p>二.【學生報告】 12 分鐘</p> <p>報告內容：分析班上同學的名字，哪一個字使用了『連體字』。</p> 	

一.【複習】 18分鐘

本校教學網站 — 『補充練習 3B』。

**補充練習 3B**

及乃牙巧考秉東乘乖畢垂事婁凹凸求成矛  
及乃牙巧考秉

四.【作業佈置】

本校教學網站 — 『連體字 01』。

『連體字拆碼—書上練習』。

**連體字 01**

垂事瓜哀片齒步壽業爽九廿也已尹井反戶斗毛允且以冊半央平朮  
共求夸曳糸力丸川丑予及弔文斤牙市乏令冬去布弗正玄亥其夷式  
考艮夾更良貝走辛乖來卷幸羌表

**五年級連體字拆碼 - 書上練習**

垂事瓜哀片齒步壽業爽九廿也已尹井反戶斗毛允且以冊半央平朮永甩  
共求夸曳糸力丸川丑予及弔文斤牙市乏令冬去布弗正玄亥其夷式米老  
考艮夾更良貝走辛乖來卷幸羌表巷曷爰美重食象倉真馬高參棄羞鳥聿  
衣我甫見赤足余京卓奄秉者走春為省箇革復乘差衰骨烝婁畢雀黍壺  
東爾巨肖象愛巾屯少業

## 【連體字拆碼 05】

<b>教學時間：</b>	40 分鐘	<b>教學用具：</b> 本校教學網站、簡報
<b>教學目標：</b>	<ul style="list-style-type: none"> <li>● <b>知識：</b>1. 『連體字』與的取碼規則。 2. 應用『連體字』的取碼方法。 3. 透過報告製作提高學生運用資訊科技的能力。</li> <li>● <b>情感：</b>1. 報告內容結合身邊的事物，提高學生的興趣。 2. 培養學生合作精神，學會分享及會饋。 3. 循序漸進地建立倉頡打字信心。</li> </ul>	
<b>教學重點：</b>	掌握『連體字』的特性與拆碼方法。	
<b>使用教材：</b>	倉頡快打高手 3—16 連體字 4 碼、分體字 2+3 碼	
<b>教學方法：</b>	講解、多媒體、練習。	

教學內容	備註													
<p><b>一.【複習】 15 分鐘</b> 本校教學網站 — 『連體字 01』。</p>	反覆練習													
<p><b>二.【講解】 3 分鐘</b> 板書內容：糾正『連體字 01』及『連體字 02』學生常拆錯的字</p> <table style="width: 100%; border: none;"> <tr> <td style="width: 33%;">1.片 中中一中</td> <td style="width: 33%;">7.乏 竹戈弓人</td> <td rowspan="6" style="width: 33%; vertical-align: middle; text-align: center;">『雀』涉及『複合字』要多舉例子並與學生講解。</td> </tr> <tr> <td>2.尹 尸大</td> <td>8.冬 竹水卜</td> </tr> <tr> <td>3.尢 戈十金</td> <td>9.彖 女弓一人</td> </tr> <tr> <td>4.夸 大一一尸</td> <td>10.衰 卜田一女</td> </tr> <tr> <td>5.丸 大弓戈</td> <td>11.差 廿手一</td> </tr> <tr> <td>6.丑 弓土</td> <td>12.雀 火人土</td> </tr> </table>	1.片 中中一中	7.乏 竹戈弓人	『雀』涉及『複合字』要多舉例子並與學生講解。	2.尹 尸大	8.冬 竹水卜	3.尢 戈十金	9.彖 女弓一人	4.夸 大一一尸	10.衰 卜田一女	5.丸 大弓戈	11.差 廿手一	6.丑 弓土	12.雀 火人土	
1.片 中中一中	7.乏 竹戈弓人	『雀』涉及『複合字』要多舉例子並與學生講解。												
2.尹 尸大	8.冬 竹水卜													
3.尢 戈十金	9.彖 女弓一人													
4.夸 大一一尸	10.衰 卜田一女													
5.丸 大弓戈	11.差 廿手一													
6.丑 弓土	12.雀 火人土													
<p><b>二.【學生報告】 12 分鐘</b> 報告內容：分析班上同學的名字，哪一個字使用了『連體字』。</p>														

<p><b>三.【實習】 10 分鐘</b></p> <p>本校教學網站 — 『連體字 02』。</p> <p style="text-align: center;"><b>連體字02</b></p> <p>巷曷爰美重食象倉真馬高參棄羞烏聿衣我甫見赤足余京卓奄秉者走春 巷曷爰美重食象倉真馬 為省酋革復乘差衰骨烝婁畢雀黍非壹東爾巨肖象愛巾屯少業</p>	
<p><b>四.【作業佈置】</b></p> <p>本校教學網站 — 『連體字 02』</p>	

## 【分體字拆碼—並列形 01】

<b>教學時間：</b>	40 分鐘	<b>教學用具：</b>	課件連體字、補充練習 4
<b>教學目標：</b>	<ul style="list-style-type: none"> <li>● <b>知識：</b> 1. 認識中文字的結構。 2. 『連體字』與『分體字』的分別。 3. 以『並列形』為例應用『分體字 2+3』法則。 4. 『字身』是『連體字』的取碼規則。</li> <li>● <b>情感：</b> 循序漸進地建立倉頡打字有信心。</li> </ul>		
<b>教學重點：</b>	了解『分體字』的特性與拆碼方法。		
<b>使用教材：</b>	倉頡快打高手 3—16 連體字 4 碼、分體字 2+3 碼		
<b>教學方法：</b>	講解、答問、觀察、引導、多媒體。		

教學內容	備註
<p>一.【課程展開】 8 分鐘</p> <p>板書內容：</p> <ul style="list-style-type: none"> <li>● 引入『分體字』 重溫『連體字』的特徵，不可以分割，相反，可以分割的就叫『分體字』。</li> <li>● 了解中文字的結構。</li> </ul> <p><b>中國字的基本字型</b></p> <p>1.連體形  鳥、車、亞</p> <p>2.外內形  因、同、間、凶</p> <p>3.並列形(共三種)</p> <p> 明、記、扣</p> <p> 股、昭、熄</p> <p> 川、淋、蝴</p>	<p>過程中引出『分體字』的切法。</p> <p>讓學生了解『分體字』分割形式有很多種。從而了解『字首』『字身』的位置。</p>

4. 上下形(共四種)

	昌、冒、青
	晶、森、霸
	慧、器、賣

- 了解『字首』『字身』。  
分體字由『字首』+『字身』組成，所謂『字首』，位於最左，最上，最下方。

[問]

1. 『明』字哪一部份為字首？ 左，紅色部份。
2. 『股』、『川』字哪一部份為字首？  
左，紅色部份。  
三個都是『並列形』，所以可以知『並列形』的字首都是在最左方。

[問]

3. 『並列形』的『字首』在左方，『上下形』、『外內形』的字首應該在？上方，外面  
(學生很容易答到)

針對『並列形』講解

## 二.【分析與套用分體】 6分鐘

板書內容：用上一單元『連體字』課件作為引入

從『外形』觀察左右兩組中文字之分別？

央	也	重	初	次	昕
由	互	步	昨	鉅	林
業	面	壘	深	輝	媽



央	也	重	初	次	昕
由	互	步	昨	鉅	林
業	面	壘	深	輝	媽

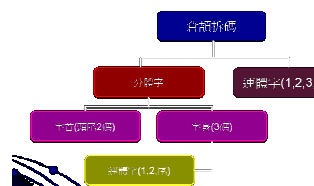

用取碼流程圖概念發問，引導學生判斷：

1. 『分體』或『連體』？
2. 是『分體』的話，怎樣切？
3. 『字首』在哪一個位置？



<p>【問】藍色那組字是『分體』或『連體』？ 是分體，因為可以分割。</p> <p>【問】學生為什麼要將字切割？ 目的區分『字首』，『字身』。</p> <p>【問】『字首』的定義？ 一個字最左，最右，最上稱為『字首』。所以現在最紅線最左的的都是字首『字首』。</p> <p>【問】之前沒有提過『字身』的位置，你們知道嗎？ 『字首』以外的地方就是『字身』。</p>	<p>倒過來問，讓學生了解分割的目的。</p> <p>學生會答右、下、裏面。這樣答都應該分得清楚『字首』及『字身』</p>
<p>三.【課堂練習】 3分鐘</p> <ul style="list-style-type: none"> <li>● 補充練習 4：要求學生用線分割『字首』，『字身』。</li> </ul>	
<p>四.【講解】 8分鐘</p> <ul style="list-style-type: none"> <li>● 板書內容：課文 P.3-16，『原則 2：連體字 4 碼，分體字 2+3 碼』</li> </ul> <p>【問】我們都知道倉頡最多取 4 個碼，而『連體字』最多取 4 個碼，小學一年級都知道 2+3=5，『分體字 2+3 碼』，為什麼不直接寫『分體字 5 碼』呢？</p> <p>【問】『分體字 2+3 碼』裏面 2 是什麼意思？ 2 是代表『字首』可以最多取 2 個碼。 3 代表『字身』最多可以取 3 個碼。</p> <ul style="list-style-type: none"> <li>● 板書內容：舉例針對『字首』部份拆法。 <ol style="list-style-type: none"> <li>1.初 <u>中</u>，尸竹</li> <li>2.昕 <u>月山</u>，竹一中</li> <li>3.朝 <u>十十</u>，月</li> </ol> </li> </ul> <p>【問】【朝】字的『字首』，碼數超過 3 個怎辦？</p>	<p>請學生看書 P.3-22 找答案，透過學生自身去了解，印象更深刻。</p> <p>強調逗號前填入字首(最多填 2 碼)，逗號後填入字身(最多填 2 碼)。讓學生習慣填入的格式，目的規範學生，取碼時要考慮『字</p>

<p style="text-align: center;">遇到超過兩碼時，取頭及尾。</p>	<p>首』，『字身』，減少取多或取少碼的機會。</p>
<p><b>五.【課堂練習】 3分鐘</b></p> <ul style="list-style-type: none"> <li>● 補充練習 4：要求學生填入『字首』的拆碼。</li> </ul>	<p>先習慣『字首』的拆碼方法。</p>
<p><b>六.【講解】 5分鐘</b></p> <ul style="list-style-type: none"> <li>● 板書內容：舉例針對『字身』是『連體字』而又超過 3 個碼的拆法</li> </ul> <p>1.馬 尸手尸火 → 媽 <u>女，尸手火</u></p> <p>2.更 一中田大 → 便 <u>一，一中大</u></p> <p style="text-align: center;">總結取碼規則：『字身』是『連體字』而又超過 3 個碼取 1，2，尾碼。</p>	<p>強調逗號前填 2 碼，逗號後 3 碼。 現在逗號後不能填入 4 個碼，所以要捨棄其中 1 個碼，學生很易理解。</p>
<p><b>七.【課堂練習】 4分鐘</b></p> <ul style="list-style-type: none"> <li>● 補充練習 4：要求學生填入『字身』的拆碼。</li> </ul>	
<p><b>八.【總結】 3分鐘</b></p> <ol style="list-style-type: none"> <li>1. 可以分割的就叫『分體字』。</li> <li>2. 分體字由『字首』+『字身』組成。 <ul style="list-style-type: none"> <li>● 『字首』一位於最左，最上，最下方，取頭尾 2 碼。</li> <li>● 『字身』—『字首』以外的地方就是『字身』，取多取 3 碼。如『字身』是『連體字』的話取取 1，2，尾碼。</li> </ul> </li> </ol>	

【補充練習 4】(見附件 4)

姓名: 吳詠晞 班別: 五愛 學號: 9 五年級電腦補充練習 4

分體字可分為字首及字身。(2+3 碼)  
字首: 最多 2 碼, 最左、最上或最外則之字形, 稱為字首。  
字身: 最多 3 碼, 除字首以外, 其餘部分稱為字身。

並列形(共三類)

	明、體、拍
	股、昭、德
	川、漸、菊

※請為下列分體字填色。字首用紅色, 字身第 1 碼用藍色、第 2 碼用綠色、尾碼用黃色。

鉅 金, PP	深 木, 日金木	的 日, 心戈	課 上, 口木	朝 十, 月	飯 人, 土, 水
物 竹心, 心, 竹竹	師 竹口, 一中日	郎 戈, 弓中	種 竹木, 竹十土	烤 火, 十土尸	糖 火木, 戈中口
昨 日, 竹尸	救 戈木, 人土	敢 一十, 人土	拜 竹十, 一十十	律 竹人, 中手	橡 木, 多日人
暑 日, 十大大	譬 尸十, 卜一口	臂 尸十, 日	燙 水竹, 火	烈 一弓, 火	幫 土戈, 竹日, 月
腐 戈, 入日人	應 戈土, 心	鷹 戈土, 竹日火	麼 戈木, 戈戈	摩 戈木, 手	罄 土木, 人十山
聲 土木, 尸十	鶯 火, 竹竹火	怨 弓山, 心	髻 尸竹, 土口	髮 尸竹, 戈大大	罵 田中, 尸手火
氧 人弓, 世手	氣 人弓, 火木	熬 土大, 火	無 人世, 火	舞 人世, 弓戈手	製 竹弓, 人竹女
羽 尸一, 尸戈一	翠 尸一, 卜人十	翼 尸一, 田廿金	習 尸一, 竹日	釜 金大, 一土金	斧 金大, 竹一中

爺 金大, 尸十	覺 竹日, 日山山	脣 一, 月	蜃 一, 中一戈	產 <sup>女</sup> 卜竹, 竹手一	彥 <sup>女</sup> 卜竹, 竹竹竹
風 竹弓, 竹中戈	幽 山, 女戈戈				

## 【分體字拆碼—並列形 02】

<b>教學時間：</b>	40 分鐘	<b>教學用具：</b>	課件連體字、補充練習 4
<b>教學目標：</b>	<ul style="list-style-type: none"> <li>● <b>知識：</b> 1. 了解倉頡拆碼取碼流程。 2. 以『並列形』為例應用『分體字 2+3』法則。 3. 『字身』是『連體字』的取碼規則。</li> <li>● <b>情感：</b> 循序漸進地建立倉頡打字的信心。</li> </ul>		
<b>教學重點：</b>	了解『分體字—並列形』的特性與拆碼方法。		
<b>使用教材：</b>	倉頡快打高手 3—16 連體字 4 碼、分體字 2+3 碼		
<b>教學方法：</b>	講解、答問、練習、多媒體。		

教學內容	備註
<p>一.【複習】 4 分鐘</p> <p>板書內容：『連體字』，『分體字』拆碼規則。</p> 	
<p>二.【講解】 16 分鐘</p> <p>板書內容：『補充練習 4』與學生檢視答案</p> <ul style="list-style-type: none"> <li>● [活動] 請學生到黑板上分割『字首』，『字身』。</li> <li>● 檢視答案</li> </ul>	

<p>1. 鉅 金，尸尸      10.種 竹木，竹十一  2. 深 水，月金木    11.烤 火，十大尸  3. 的 竹日，心戈    12.糖 火木，戈中口  4. 課 卜口，田木    13.昨 日，竹尸  5. 朝 十十，月        14.救 戈，人大  6. 飯 人戈，竹水    15.敢 一十，人大  7. 物 竹手，心竹竹   16.拜 竹手，一手十  8. 師 竹口，一中月   17.律 竹人，中手  9. 郎 戈戈，弓中    18.橡 木，弓日人</p>	
<p><b>三.【課堂練習】 20 分鐘</b>  本校教學網站 — 『補充練習 4』。</p> <div style="border: 1px solid black; padding: 5px; text-align: center;"> <p><b>補充練習04</b></p> <p>鉅深的課朝飯物師郎種烤糖昨救敢拜律橡</p> </div>	
<p><b>四.【作業佈置】</b>  本校教學網站 — 『補充練習 04』。</p>	

## 【分體字拆碼—並列形 03】

<b>教學時間：</b>	40 分鐘	<b>教學用具：</b> 本校教學網站
<b>教學目標：</b>	<ul style="list-style-type: none"> <li>● <b>知識：</b>1. 了解倉頡拆碼取碼流程。 2. 以『並列形』為例應用『分體字 2+3』法則。 3. 『字身』是『連體字』的取碼規則。</li> <li>● <b>情感：</b>循序漸進地建立倉頡打字信心。</li> </ul>	
<b>教學重點：</b>	了解『分體字—並列形』的特性與拆碼方法。	
<b>使用教材：</b>	倉頡快打高手 3—16 連體字 4 碼、分體字 2+3 碼	
<b>教學方法：</b>	講解、答問、練習。	

教學內容	備註
<b>一.【複習】 10 分鐘</b> 本校教學網站 — 『補充練習 04』。	反覆練習
<b>二.【學生報告】 12 分鐘</b> 報告內容：分析班上同學的名字，哪一個字使用了『分體字—並列形』。	
<b>三.【課堂練習】 18 分鐘</b> 課本內容：P3-26 及 P3-27 並與鄰座同學檢視答案。  1. 既 日戈，一女戈    5. 添 水，竹大心 2. 胰 月，大弓        6. 瞭 日，大金水 3. 豹 月竹，心戈      7. 軀 竹竹，尸口口 4. 匙 日人，心        8. 題 日人，一月金	『身』含有難字成份。
<b>四.【作業佈置】</b> 課本內容：P3-26 及 P3-27 本校教學網站 — 『並列形 01』。	

## 【分體字拆碼—上下形 01】

<b>教學時間：</b>	40 分鐘	<b>教學用具：</b>	課件連體字、補充練習 4
<b>教學目標：</b>	<ul style="list-style-type: none"> <li>● <b>知識：</b>1. 『上下形』的『字首』及『字身』切割方法。 2. 掌握『上下形』的取碼規則。</li> <li>● <b>情感：</b>循序漸進地建立倉頡打字有信心。</li> </ul>		
<b>教學重點：</b>	了解『分體字—上下形』的特性與拆碼方法。		
<b>使用教材：</b>	倉頡快打高手 3—16 連體字 4 碼、分體字 2+3 碼		
<b>教學方法：</b>	講解、答問、練習、多媒體。		

教學內容	備註															
<p>一.【複習】 15 分鐘</p> <p>本校教學網站 — 『並列形 01』。</p> <div style="border: 1px solid black; padding: 5px; background-color: #e0f0e0; text-align: center;"> <p><b>並列形 01</b></p> <p>初疑坡物城拜炸昕飽脆執救睇粗欵松柏肥叛律既昨炫眇時腴豹匙敗添 初疑坡物城拜炸昕飽脆執救 款輕潤賭輝糕酪瞭黏鎖賂頌銅膝鋪錄駝臉隸軀題顯</p> </div>																
<p>二.【課程展開】 7 分鐘</p> <p>板書內容：</p> <ul style="list-style-type: none"> <li>● 引導學生說出『上下形』的切法。</li> </ul> <div style="border: 1px solid black; padding: 5px; background-color: #d0e0ff; text-align: center; margin-bottom: 10px;"> <p>中國字的基本字型</p> </div> <table style="width: 100%; border-collapse: collapse;"> <tr> <td style="width: 20%;">1.連體形</td> <td style="width: 10%; text-align: center;">■</td> <td style="width: 70%;">鳥、車、亞</td> </tr> <tr> <td>2.外內形</td> <td style="text-align: center;">■</td> <td>因、同、間、囟</td> </tr> <tr> <td>3.並列形(共三種)</td> <td style="text-align: center;">■</td> <td>明、記、扣</td> </tr> <tr> <td></td> <td style="text-align: center;">■</td> <td>股、昭、熄</td> </tr> <tr> <td></td> <td style="text-align: center;">■</td> <td>川、淋、蝴</td> </tr> </table>	1.連體形	■	鳥、車、亞	2.外內形	■	因、同、間、囟	3.並列形(共三種)	■	明、記、扣		■	股、昭、熄		■	川、淋、蝴	<p>觀看課件後，引導學生作答。</p>
1.連體形	■	鳥、車、亞														
2.外內形	■	因、同、間、囟														
3.並列形(共三種)	■	明、記、扣														
	■	股、昭、熄														
	■	川、淋、蝴														

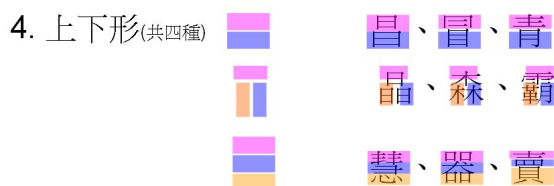

【問】觀察到『上下形』的特徵嗎？

1. 分割方法都由上至下。
2. 紅色部份應該是『字首』。

(說得對，並讚賞學生觀察能力。)

- 『上下形』的取碼規則：
  1. 先複習『字首』，『字身』(2+3)的取碼規則。
  2. 強調『並列形』與『上下形』取碼規則一樣，只是『字首』位置(切割方法)一個在左方，一個在上方。
- 例字分析：
  1. 冒 中 ，尸竹
  2. 青 月山，竹一中
  3. 吾 十十，月
  4. 賀 十十，月

在上一節『並列形』，已提及『字首』的位置，所以很容易說得出『上下形』的特徵。

### 三.【課堂練習】 18分鐘

『補充練習4』：與學生檢視答案

- 步驟要求：
  1. 要求學生先分割【字首】【字身】。
  2. 再填【字首】拆碼，與學生檢視【字首】的答案。
  3. 學生繼續做【字身】的拆碼，最後檢視答案。
- [活動] 請學生到黑板上分割『字首』，『字身』。
- 檢視答案



<p>1. 暑 日，十大日 10. 麼 戈木，女戈                  2. 譬 尸十，卜一口 11. 摩 戈木，手                  3. 臂 尸十，月 12. 馨 土水，人十山                  4. 燙 水火，火 13. 聲 土水，尸十                  5. 烈 一弓，火 14. 鶯 火火，竹日火                  6. 幫 土戈，竹日月 15. 怨 弓山，心                  7. 腐 戈戈，人月人 16. 髻 尸竹，土口                  8. 應 戈土，心 17. 髮 尸竹，戈大大                  9. 鷹 戈土，竹日火 18. 罵 田中，尸手火</p>	<p>反覆練習『字首』的拆法後，再拆『字身』。目的希望學生掌握『上下形』『字首』『字身』的切割方法。</p>
<p><b>四.【作業佈置】</b> 『補充練習 4』填色。</p>	

## 【分體字拆碼—上下形 02】

<b>教學時間：</b>	40 分鐘	<b>教學用具：</b> 補充練習 4
<b>教學目標：</b>	<ul style="list-style-type: none"> <li>● <b>知識：</b>1. 『上下形』的『字首』及『字身』切割方法。 2. 掌握『上下形』的取碼規則。</li> <li>● <b>情感：</b>循序漸進地建立倉頡打字信心。</li> </ul>	
<b>教學重點：</b>	了解『分體字—上下形』的特性與拆碼方法。	
<b>使用教材：</b>	倉頡快打高手 3—16 連體字 4 碼、分體字 2+3 碼	
<b>教學方法：</b>	講解、答問、練習、多媒體。	

教學內容	備註
<p>一.【複習】 15 分鐘</p> <p>本校教學網站 — 『補充練習 4B』。</p> <p style="text-align: center;"><b>補充練習 4B</b></p> <p style="text-align: center;">暑譬臂燙烈幫腐應鷹麼摩罄聲鶯怨髻髮罵 暑譬臂燙烈</p>	
<p>二.【學生報告】 12 分鐘</p> <p>報告內容：分析班上同學的名字，哪一個字使用了『分體字—上下形』。</p>	
<p>三.【課堂練習】 13 分鐘</p> <p>『補充練習 4』：與學生檢視答案</p> <ul style="list-style-type: none"> <li>● [活動] 請學生到黑板上分割『字首』，『字身』。</li> <li>● 檢視答案</li> </ul> <p>1. 氧 人弓，廿手      10.習 尸一，竹日 2. 氣 人弓，火木      11.釜 金大，一土金 3. 熬 土大，火        12.斧 金大，竹一中</p>	

<p>4. 無 人廿，火      13. 爺 金大，尸十中  5. 舞 人廿，弓戈手    14. 覺 竹月，月山山  6. 製 竹弓，卜竹女    15. 學 竹月，弓木  7. 羽 尸一，尸戈一    16. 脣 一女，月  8. 翠 尸一，卜人十    17. 產 卜竹，竹手一  9. 翼 尸一，田廿金    18. 彥 卜竹，竹竹竹</p>	<p>『產』及『彥』為異體字。第二個碼取『竹』不是取『一』</p>
<p><b>四.【作業佈置】</b>  本校教學網站 — 『補充練習 4B』。</p>	

## 【分體字拆碼—外內形 01】

<b>教學時間：</b>	40 分鐘	<b>教學用具：</b> 本校教學網站、補充練習 4
<b>教學目標：</b>	<ul style="list-style-type: none"> <li>● <b>知識：</b>1. 『外內形』的『字首』及『字身』切割方法。</li> <li>2. 掌握『外內形』的取碼規則。</li> <li>3. 複習『上下形』的拆碼。</li> <li>● <b>情感：</b>循序漸進地建立倉頡打字信心。</li> </ul>	
<b>教學重點：</b>	了解『分體字—上下形』的特性與拆碼方法。	
<b>使用教材：</b>	倉頡快打高手 3—16 連體字 4 碼、分體字 2+3 碼	
<b>教學方法：</b>	講解、答問、練習。	







教學內容	備註
<p><b>一.【講解】 6 分鐘</b> 板書內容：</p> <ul style="list-style-type: none"> <li>● 『外內形』的取碼規則 強調『並列形』、『上下形』、『外內形』取碼規則一樣，只是『字首』位置(切割方法)一個在左方，一個在上方，一個在外。</li> <li>● 『外內形』的例字               <ol style="list-style-type: none"> <li>1. 園 田 ，土口女</li> <li>2. 風 竹弓，竹中戈</li> <li>3. 幽 山 ，女戈戈</li> <li>4. 開 日弓，一廿</li> </ol> </li> </ul>	<p>字形『口』時裏面還有其他字形時，是拆字根『田』，不是拆字根『口』。</p>
<p><b>二.【學生報告】 12 分鐘</b> 報告內容：分析班上同學的名字，哪一個字使用了『分體字—上下形』。</p>	
<p><b>三.【複習】 22 分鐘</b> 本校教學網站 — 『補充練習 4C』 x 3</p>	<p>訂立打字目標：能完</p>



<p>『補充練習 4B』 x 1</p> <p style="text-align: center;"><b>補充練習4c</b></p> <p>氧氣熬無舞製羽翠翼習釜斧爺覺脣蜃產彥風幽 氧氣熬無舞製羽</p>	<p>成 3 次練習的同學， 獎勵上網玩小遊戲。</p>
<p><b>四.【作業佈置】</b></p> <p>本校教學網站 — 『補充練習 4C』。</p>	

## 【分體字拆碼—次字首、次字身 01】

<b>教學時間：</b>	40 分鐘	<b>教學用具：</b>	課件分體字、補充練習 5
<b>教學目標：</b>	<ul style="list-style-type: none"> <li>● <b>知識：</b>1. 了解『字首』、『字身』及『次字首』、『次字身』的分別。</li> <li>2. 掌握『次字首』及『次字身』的取碼規則。</li> <li>3. 了解整個取碼流程思路。</li> <li>● <b>情感：</b>循序漸進地建立倉頡打字有信心。</li> </ul>		
<b>教學重點：</b>	了解『次字首』及『次字身』的特性與拆碼方法。		
<b>使用教材：</b>	倉頡快打高手 3—16 連體字 4 碼、分體字 2+3 碼		
<b>教學方法：</b>	講解、答問、練習、多媒體。		

教學內容		備註
<p>一.【複習】 15 分鐘</p> <p>本校教學網站 — 『補充練習 4C』</p>		
<p>二.【課程展開】 15 分鐘</p> <p>板書內容：引入</p> <div style="border: 1px solid black; padding: 10px; margin: 10px 0;"> <p>1. 與學生分析『普』字的拆法：</p> <p style="color: purple;">分體字：上下形</p> <div style="text-align: center;">  </div> <p>【問】：</p> </div>		讓學生知道『字首』與『次字首』，分割為形式都是一樣。

	<p>1.可不可以切割？ 可以</p> <p>2.『分體字』或『連體字』？ 『分體字』</p> <p>3.怎樣分割？ 上下</p> <p>4.『字首』部份有沒有超過 2 碼？ 有，屬於『上下形』，字首：廿金， 字身：日。(學生掌握到)</p>	
2.	<p>在『普』字左邊加入部首『言』後的拆法</p> <p>分體字：左右形</p>  <p>【問】從切割方法來看，『言』是為並列形的字首，此時，出現兩個字首，請問學生『譜』是『左右形』或是『上下形』？</p>	
3.	提示：	
	<p>中國字的基本字型</p> <p>1.連體形  鳥、車、亞</p> <p>2.外內形  因、同、間、囧</p> <p>3.並列形(共三種)</p> <p> 明、記、扣</p> <p> 股、昭、熄</p> <p> 川、淋、蝴</p> <p>● 重溫『並列形』的分割方法 遇到『並列形』時最左邊為『字首』，而『字首』以外的地方稱為『字身』如『普』</p>	<p>學生發現矛盾，吸引注意</p>

	字。	<p>學生需要課件提示才可肯定是『並列形』。</p> <p>填入拆碼答案時，『次字首』的拆碼部份加入括號( )，如果括號( )內有 2 碼，即括號( )外只可以取一碼。</p> <p>引證『分體字』的 2+3 取碼規則成立，字身最多最 3 碼。</p>
4.	引出『次字首』及『次字身』的由來：	
	<p>分體字：左右形。『次字首』取頭尾碼(2碼) 『次字身』取尾碼(1碼)。</p>  <ul style="list-style-type: none"> <li>● 倉頡輸入法中，只有一個『字首』。如『譜』字中的『言』。</li> <li>● 所以本來『普』的『字首』部份，要加個『次』字稱為『次字首』，『字身』稱為『次字身』。</li> <li>● 取碼規則： 『次字首』取頭尾 2 碼(與平時字首一樣)。 『次字身』取尾碼 1 碼。</li> </ul> <p>3 碼(字身)=2 碼(次字首)+1 碼(次字首)。</p>	
5.	舉例：鞏固『次字首』及『次字身』的取碼方法。	
	<p>分體字：左右形</p> 	



	<p><b>【問】：</b></p> <ol style="list-style-type: none"> <li>1.可不可以切割？ 可以</li> <li>2.『分體字』或『連體字』？『分體字』</li> <li>3.怎樣分割？『並列形』</li> <li>4.『字首』部份有沒有超過2碼？ 有，屬於『左右形』，字首：土廿， 字身：竹竹竹。(學生都掌握到)</li> </ol>	
6.	<p>套用『次字首』及『次字身』的取碼方法：</p>	
	<p><b>分體字：左右形</b> 『次字首』取頭尾碼(2碼) 『次字身』取尾碼(1碼)。</p>  <p>● 根據『次字首』取頭尾2碼，『次字身』取1碼規則，『次字首』時取碼不變『土廿』，但『次字身』只限取尾碼1碼，所以只取1個『竹』。</p>	
7.	<p>再舉例字『湃』：</p>	
	<p><b>分體字：左右形</b> 『次字首』取頭尾碼(2碼)， 『次字身』取尾碼(1碼)。</p>  <p>水, (竹手)十</p>	

8. 與學生分析『衍』字：

分體字：左右形

『次字首』只有1碼，  
『次字身』取頭尾碼(2碼)。



竹人，(水)一弓

【問】：

1. 可不可以切割？ 可以
2. 『分體字』或『連體字』？ 『分體字』
3. 怎樣分割？ 左右
4. 『字首』部份有沒有超過2碼？ 無
5. 『字身』黃色部份還可分割嗎？ 可以

強調『次字首』只有1個碼是『水』，『次字身』就會取頭尾2碼是『一弓』。

再舉例子鞏固『次字首』及『次字身』的取碼方法

9. 重溫整個『倉頡輸入法』拆碼流程：

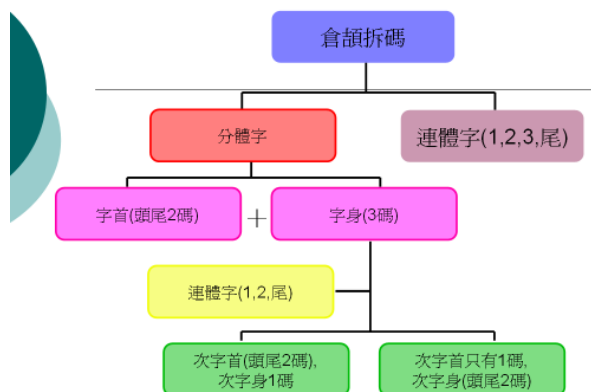

10.	<p>總結：</p>  <p>字身(如果不是連體字)</p> <p>○ 字身 = 次字首 + 次字身  3 = 2 + 1  3 = 1 + 2</p>	
<p><b>三.【課堂練習】 10 分鐘</b> 『補充練習 5』先分『字首』、『次字首』、『次字身』。</p>		
<p><b>四.【作業佈置】</b> 『補充練習 5』</p>		<p>尚未完成的課堂作業 請學生回家完成。</p>

【補充練習 5】（見附件 5）

姓名:吳詠晞 班別:王愛

學號: 9

五年級電腦補充練習 5

※請為下列分體字填色。字首用紅色，次字首用藍色，次字身用綠色。

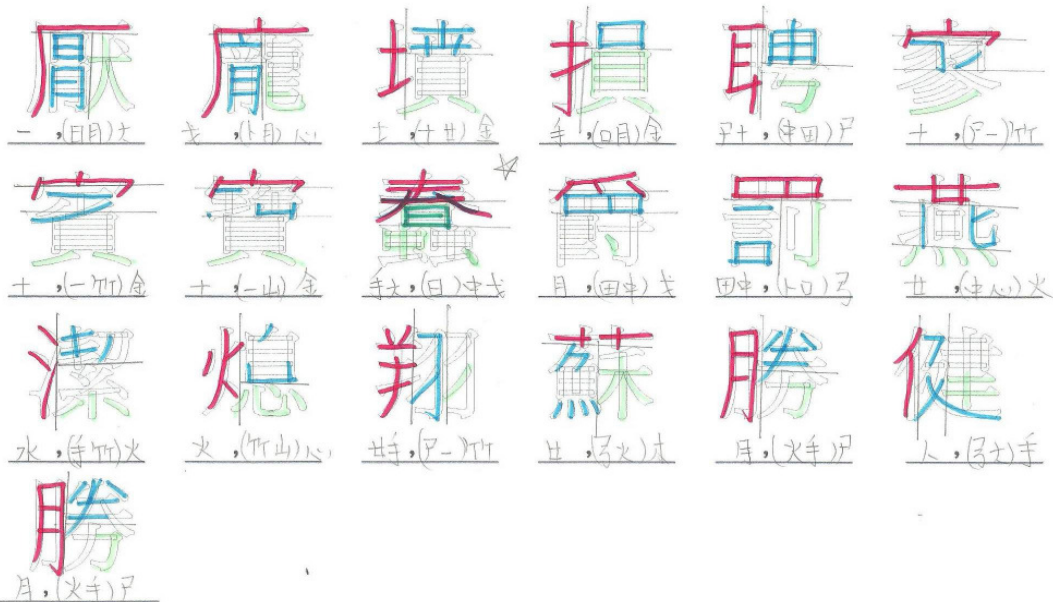
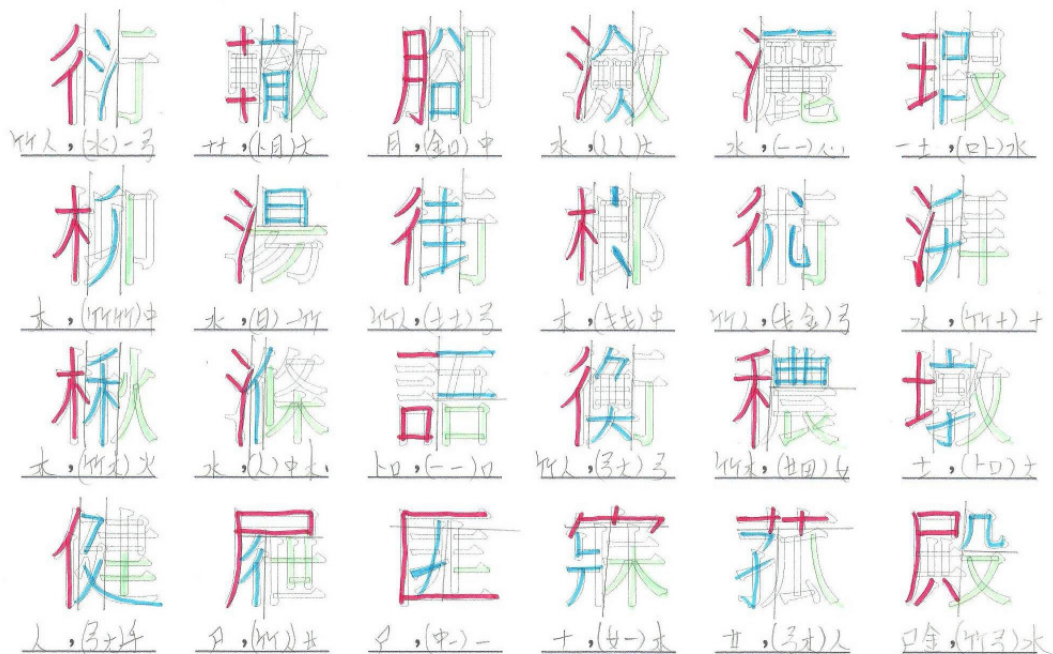

## 【分體字拆碼—次字首、次字身 02】

教學時間：	40 分鐘
教學用具：	本校教學網站、課件分體字、補充練習 5
教學目標：	<ul style="list-style-type: none"> <li>● 知識：1. 了解『字首』、『字身』及『次字首』、『次字身』的分別。</li> <li>2. 掌握『次字首』、『次字身』的取碼規則。</li> <li>3. 了解整個取碼流程思路。</li> <li>● 情感：循序漸進地建立倉頡打字的信心。</li> </ul>
教學重點：	了解『次字首』、『次字身』的特性與拆碼方法。
使用教材：	倉頡快打高手 3—16 連體字 4 碼、分體字 2+3 碼
教學方法：	講解、答問、練習、多媒體。

教學內容	備註
<p>一.【複習】 10 分鐘</p> <p>板書內容：課件展示</p> <ul style="list-style-type: none"> <li>● 『次字首、次字身』的取碼規則</li> </ul>	
<p>二.【講解】 15 分鐘</p> <p>『補充練習 5』：與學生檢視答案</p> <ul style="list-style-type: none"> <li>● [活動] 請學生到黑板上分割『字首』、『次字首』、『次字身』。</li> <li>● 檢視答案</li> </ul> <p>1. 衍 竹人，(水)一弓    10.榔 木 ，(戈戈)中</p> <p>2. 轍 十十，(卜月)大    11.術. 竹人，(戈金)弓</p> <p>3. 腳 月 ，(金口)中    12.漚 水 ，(竹手)十</p> <p>4. 澱 水 ，(人人)大    13.楸 木 ，(竹木)火</p> <p>5. 灑 水 ，(一一)心    14.滌 水 ，(人)中木</p> <p>6. 瑕 一土，(口卜)水    15.語 卜口，(一一)口</p> <p>7. 柳 木 ，(竹竹)中    16.衡 竹人，(弓大)弓</p>	

<p>8. 湯 水 ，(日)一竹 17.墩 土 ，(卜木)大 9. 街 竹人，(土土)弓 18.橄 木 ，(一十)大</p>	
<p><b>三.【實習】 15 分鐘</b> 本校教學網站 — 『補充練習 4D』</p> <div data-bbox="316 510 1013 683" style="background-color: #d9ead3; padding: 5px;"> <p style="text-align: right;"><b>補充練習4D</b></p> <p>衍轍腳激灑瑕柳湯街榔術湃楸滌語衡穠墩 衍轍腳</p> </div>	<p>反覆練習</p>
<p><b>四.【作業佈置】</b> 本校教學網站 — 『補充練習 4D』。</p>	

## 【分體字拆碼—次字首、次字身 03】

<b>教學時間：</b>	40 分鐘	<b>教學用具：</b> 本校教學網站、補充練習 5
<b>教學目標：</b>	<ul style="list-style-type: none"> <li>● <b>知識：</b>1. 了解『字首』、『字身』及『次字首』、『次字身』的分別。</li> <li>2. 掌握『次字首』、『次字身』的取碼規則。</li> <li>3. 了解整個取碼流程思路。</li> <li>● <b>情感：</b>循序漸進地建立倉頡打字的信心。</li> </ul>	
<b>教學重點：</b>	了解『次字首』、『次字身』的特性與拆碼方法。	
<b>使用教材：</b>	倉頡快打高手 3—16 連體字 4 碼、分體字 2+3 碼	
<b>教學方法：</b>	講解、答問、練習、多媒體。	

教學內容																	
一.【複習】 12 分鐘	本校教學網站 — 『補充練習 4D』																
二.【講解】 16 分鐘	<p>『補充練習 5』：與學生檢視答案</p> <ul style="list-style-type: none"> <li>● [活動] 請學生到黑板上分割『字首』、『次字首』、『次字身』。</li> <li>● 檢視答案</li> </ul> <table border="0"> <tr> <td>1. 健 人 ，(弓大)手</td> <td>13.賓 十 ，(一竹)火</td> </tr> <tr> <td>2. 屨 尸 ，(竹人)廿</td> <td>14.寶 十 ，(一山)金</td> </tr> <tr> <td>3. 匪 尸 ，(中一)卜</td> <td>15.蠱 手大，(日)中戈</td> </tr> <tr> <td>4. 寐 十 ，(女一)木</td> <td>16.爵 月 ，(田中)戈</td> </tr> <tr> <td>5. 菰 廿 ，(弓木)人</td> <td>17.罰 田中，(卜口)弓</td> </tr> <tr> <td>6. 殿 尸 ，(廿金)水</td> <td>18.燕 廿 ，(中心)火</td> </tr> <tr> <td>7. 厭 一 ，(日月)大</td> <td>19.潔 水 ，(中心)火</td> </tr> <tr> <td>8. 龐 戈 ，(卜月)心</td> <td>20.熄 火 ，(竹山)心</td> </tr> </table>	1. 健 人 ，(弓大)手	13.賓 十 ，(一竹)火	2. 屨 尸 ，(竹人)廿	14.寶 十 ，(一山)金	3. 匪 尸 ，(中一)卜	15.蠱 手大，(日)中戈	4. 寐 十 ，(女一)木	16.爵 月 ，(田中)戈	5. 菰 廿 ，(弓木)人	17.罰 田中，(卜口)弓	6. 殿 尸 ，(廿金)水	18.燕 廿 ，(中心)火	7. 厭 一 ，(日月)大	19.潔 水 ，(中心)火	8. 龐 戈 ，(卜月)心	20.熄 火 ，(竹山)心
1. 健 人 ，(弓大)手	13.賓 十 ，(一竹)火																
2. 屨 尸 ，(竹人)廿	14.寶 十 ，(一山)金																
3. 匪 尸 ，(中一)卜	15.蠱 手大，(日)中戈																
4. 寐 十 ，(女一)木	16.爵 月 ，(田中)戈																
5. 菰 廿 ，(弓木)人	17.罰 田中，(卜口)弓																
6. 殿 尸 ，(廿金)水	18.燕 廿 ，(中心)火																
7. 厭 一 ，(日月)大	19.潔 水 ，(中心)火																
8. 龐 戈 ，(卜月)心	20.熄 火 ，(竹山)心																

<p>9. 墳 土 ，(十廿)金      21.翔 廿手，(尸一)一          10.損 手 ，(口)月金      22.蘇 廿 ，(弓火)木          11.聘 尸十，(中田)尸      23.勝 月 ，(火手)尸          12.寥 十 ，(尸一)竹      24.慣 心 ，(田十)金</p>	
<p><b>二.【學生報告】 12 分鐘</b>          報告內容：分析班上同學的名字，哪一個字使用了『分體字—次字首，次字身』。</p>	
<p><b>四.【作業佈置】</b>          本校教學網站 — 『補充練習 4E』。</p>	



## 【複習 01】

<b>教學時間：</b>	40 分鐘	<b>教學用具：</b> 本校教學網站
<b>教學目標：</b>	<ul style="list-style-type: none"> <li>● <b>知識：</b>1. 掌握『分體字—左右形』的取碼方法。</li> <li>2. 掌握『分體字—上下形』的取碼方法。</li> <li>3. 掌握『分體字—左右形』的取碼方法。</li> <li>4. 掌握『分體字—次字首、次字身』的取碼方法。</li> <li>● <b>情感：</b>循序漸進地建立倉頡打字有信心。</li> </ul>	
<b>教學重點：</b>	複習『分體字』的特性與拆碼方法。	
<b>使用教材：</b>	倉頡快打高手 3—16 連體字 4 碼、分體字 2+3 碼	
<b>教學方法：</b>	講解、練習。	

<b>教學內容</b>	
<p><b>一【學生報告】 12 分鐘</b></p> <p>報告內容：分析班上同學的名字，哪一個字使用了『分體字—次字首，次字身』。</p>	
<p><b>二【複習】 28 分鐘</b></p> <p>本校教學網站 — 『補充練習 4D』 x 2</p> <p>『補充練習 04』 x 1</p> <p>『補充練習 4B』 x 1</p> <p>『補充練習 4C』 x 1</p>	

## 【複習 02】

<b>教學時間：</b>	40 分鐘	<b>教學用具：</b>	本校教學網站、林 Sir 教學網
<b>教學目標：</b>	<ul style="list-style-type: none"> <li>● <b>知識：</b> 1. 掌握『分體字—左右形』的取碼方法。 2. 掌握『分體字—上下形』的取碼方法。 3. 掌握『分體字—左右形』的取碼方法。 4. 掌握『分體字—次字首、次字身』的取碼方法。</li> <li>● <b>情感：</b> 循序漸進地建立倉頡打字有信心。</li> </ul>		
<b>教學重點：</b>	複習『分體字』的特性與拆碼方法。		
<b>使用教材：</b>	倉頡快打高手 3—16 連體字 4 碼、分體字 2+3 碼		
<b>教學方法：</b>	講解、練習。		

教學內容	
<p>一.【複習】 40 分鐘</p> <ul style="list-style-type: none"> <li>● 本校教學網站 — 『分體字綜合』 x 3</li> </ul> <div style="border: 1px solid black; padding: 5px; margin: 10px 0;"> <p style="text-align: center; color: red;">分體字綜合</p> <p>氣鶯學麼爵潔椒語街記藉柳像聘禮臉謝熬整連慧無殿翼提媽傳混縷瀨 氣鶯學麼爵潔椒語街</p> <p>樣窗術樹蘇鴿麗寶髮龐寶非寐濺農星滌伸途摩就鵬</p> </div> <ul style="list-style-type: none"> <li>● <a href="http://lamsir.myvnc.com/cjex.php">http://lamsir.myvnc.com/cjex.php</a></li> </ul> 	<p>完成練習的同學，可到『林 Sir 教學網站』，考考自己的實力。</p>

## 【試教評估】

節數	題目	內 容
第一節	輔助字形的複習 01	輔助字形為學習倉頡拆碼的重要基礎，掌握取碼方法但輔助字不熟悉的話，最終都是打不到要打的字。可見掌握輔助字形的重要性，本校學生雖然在四年級時已學會了所有輔助字形與及基本的拆字，但暑假後，學生缺少練習難免有點生疏，本節課在於協助學生循序漸進重溫四年級學生所學的輔助字形，與及讓新任教老師了解及觀察各學生的打字水平。觀察所得，本班學生在看鍵盤的情況下準確率都超過 85%以上，情況尚算理想。
第二節	輔助字形的複習 02	四年級使用的打字軟為中文 cai，與現在使用的中打教室內的輔助字有出入，老師需要在黑板多舉例子，解釋這些輔助字形。『人身類』內容較為簡單，部份學生在短時間內可以反覆完成幾次『人身類』練習。老師可以待學生熟練時，加強難度，嘗試要求學生不看鍵盤，減低學生依賴看鍵盤的習慣。在巡視過程中留意到有幾個基礎較弱的學生，需要課後輔助。
第三節	容易混淆的輔助 字形 01	這節課綜合了所有輔助字形，將較相似的輔助字形在黑板上列出，透過觀察、比較、引伸等組合成不同的中文字，讓學生較易吸收牢記。但老師在講解時要注意要有適當的停頓，讓學生有足夠時間理辨清。而拆字遊戲中，氣氛熾熱(學生喜歡競賽)，要求老師再出多些題目，過程中提升了學生學習興趣。但在電腦室玩拆字遊戲並不建議，因為電腦室位狹窄，學生容易碰撞，老師還要注意控制學生的秩序避免太吵騷擾其他班級上課。

<p><b>第四節</b></p>	<p><b>基本字字形取碼 01</b></p>	<p>中文字內一些簡單的字，在拆碼上可能比較難而且還可能牽涉到往後的『精簡、先繁後簡、字形特徵』等原則，而這些簡單字再組合成為一個新的中文字時，拆碼時又可能運用到『分體字』法則，可想而知掌握這些字的重要性。這節課的目的是希望將有代表性的基本字綜合，指出其共同點，讓學生明白掌握了一個字形取碼之後，就可以應用於其他相關的字形上，而不需要每個字死記硬背。在課堂上，老師以『𠂇』(十大)為題時，學生舉出『煮』(十日火)為例子，超越了目前學生可以掌握的範圍(因為應用了『分體字』的取碼規則)，老師雖然有解釋，但難免學生會混淆。</p>
<p><b>第五節</b></p>	<p><b>基本字字形取碼 02</b></p>	<p>這節課學生第一次使用本校教學網站作為練習工具，學生都是由四升五年級的小學生，並非每個同學都有上網的習慣，老師需要化點時間講解。在過程中，最常見的問題是學生反應開不到學校網頁，經老師觀察，問題通常都是由於網線鬆掉或者是網址輸入時少了「.com」或數字等。針對上述問題，已教導學生使將教學網站加入到我的最愛中，避免學生回家練習時再遇到相同的問題</p>
<p><b>第六節</b></p>	<p><b>基本字字形取碼 03</b></p>	<p>觀察堂上學生的打字表現，學生表現都是積極的，有 15%左右的同學以上的同學，能完成到所有練習達到目標，可以利用餘下來的時間上網。而大部份學生準確率都超過 80%，但拆碼較慢(反應)，而有個別的同學在拆字時，只會使用一隻手指去按鍵，這些都是影響打字速度的壞習慣，需要老師糾正。</p>
<p><b>第七節</b></p>	<p><b>取碼順序—上至 下 01</b></p>	<p>取碼規則『上而下、左而右、外而內』的取碼觀念，早在學生四年級已提及，困難度不大，但是課本 P.3-5 內有部份字，取碼不是全取字，並牽涉到往後的『連體字』、『分</p>

		體字』拆碼規則。需要篩選才可以讓學生作為課堂練習，而練習過程中，要求學生不要看答案，而學生如果遇到不會拆的部份，可以做個記號，看看自己掌握程度有多少。待完成練習後與鄰座同學交互檢視，指出問題，最後將有記號的字翻查書上倉頡字典，了解該字的取碼原理，加深印象。
第八節	取碼順序—上至下 02	『課本 P.3-5』內容較多，較為雜亂，而字與字間都沒有相同部份，學生較難掌握。課堂上老師應該挑出學生容易錯的字講解，再讓學生作為練習，難度不宜一次提得太高，避免學生自信心受打擊。
第九節	取碼順序—上至下 03	打字練習『上至下 01』及『上至下 02』內容較多，打字慢或拆碼不純熟的學生需要較長時間才能完成一次練習。但如果將內容再細分，抽出具有代表性或學生最掌犯錯的字，(獨立成為一個作業)再讓學生在課堂上反覆練習，這些字應該會掌握得較好。而猜謎遊戲中，學生都玩得很投入，見到一些象形文字與所打的字有很大出入時，都會哈哈大笑，課堂氣氛良好，此外在講解答案時，老師還可以引伸其他例字，鞏固所學。
第十節	取碼順序—左至右 01	經過幾節課反複練習『上至下 01』、『上至下 02』，大部份學生的準確率都超過 80%。但仍有 4 至 5 個學生還未達到合格的水平。老師需要多加留意，了解學生狀況作輔導，避免學生因為基礎不好而影響以後的學習。
第十一節	取碼順序—左至右 02	此節課時間較充裕，在課堂開始時先定立打字目標，用玩小遊戲獎勵同學，激勵學生努力練習。
第十二節	取碼順序—左至右 03	延續上一節『左至右 01』練習，本節課加插一些課本上學生掌握不好的字，作深化

		內容，進一步鞏固『左右形』拆碼知識。
第十三節	取碼順序—外至 內 01	之前灌輸過拆碼時，遇到『穿頭的要先拆』概念，所以有學生認為『冊』字應先拆『艹』再拆『月』，告訴學生橫穿不算穿頭，穿頭是由上而下，例如如『由』字。
第十四節	取碼順序—外至 內 02	反覆的練習，學生開始感受到努力的成果(速度與準確率的提升)，老師可以鼓勵學生，嘗試到其他網站內練習考考自己的實力。
第十五節	連體字拆碼 01	用觀察的形式讓學生辨清【連體字】及【分體字】之分別，都很容易吸引學生的注意，但當老師說答對的同學加分時，部份留級生即時在座位上大聲講出答案【連體字】。這個狀況並不是老師的預期，因為答案一出就奪去一些未學過的同學的思考空間。為了避免此種情況，下次在活動開始時，先跟學生溝通好，要觀察半分鐘才可以作答，而不按規則的同學就算答對都不會加分。
第十六節	連體字拆碼 02	『補充練習 3』內的『牙』、『考』等字，大部份學生都不太會拆，在堂課開始時，老師應先舉例指出『牙』、『考』、與『力』三者的共通點(都是不可以在轉角處分割)，將知識連繫和類比，從而降低學習的難度。此外，這節是練習打『連體字』的第一節課，學生的掌握比老師想像中好，而有製作課件的字，學生都能輕易拆出。所以鼓勵老師可以多製作課件，幫助學生提高學習效率。
第十七節	連體字拆碼 03	本節課原意是希望同學用 PowerPoint 簡單地講解報告內容，但自從上節課後，有很多同學表示希望將報告製作成與課件一樣的效果，在課後不斷追問老師，『怎樣弄輔助字形去製作動畫？』，『在 PowerPoint 裏面加入音樂後怎樣才會不停的播放？』……等。所以

		將報告分享後推一週，在這節課抽一點時間去教導學生如何製作。這次報告分享，令老師感受到，只要題目能令學生感興趣，學生就算遇到困難，都會主動學習。
第十八節	連體字拆碼 04	<p>此節課安排三組同學上台報告，其中一組使用了 2007 版本的 POWERPOINT 製作，但學校的 POWERPOINT 版本較舊所以開啟不到，因此只有兩組上台報告。可能是第一組上台報告的原因，同組之間欠缺默契，報告時才分配工作，誰去講解，誰去按 POWERPOINT。</p> <p>而其他同學在報告分享時，都感覺興奮，尤其看到自己的名字在投影幕出現時表現著躍(較為嘈吵)，而發表報告的同學可能太過緊張聲音偏弱，導致坐在較後的同學聽不到，老師不時需要提醒同學要安靜尊重報告中的同學，所以在下節時老師應準備好音響設備避免同類事情的發生</p>
第十九節	連體字拆碼 05	<p>假期後的第一節課，學生反映假期時，網上作業內容太多，都沒興趣練習。所以老師在報置作業時，應該考慮班上同學的水平，避免將題目難度一次設得太高，令學生因為失去信心而放棄學習。而在後半節的學生報告中，學生的表現及設計都很優秀，內容條理清晰，有詳細教導同學取碼方法，老師都感受到同的認真同努力，體現到學生的學習成果。</p>
第二十節	分體字拆碼一並列形 01	<p>在分體字的拆碼中，學生的通病是見到一個字時無從入手，不太會先將字分為『字首』、『字身』，導致取碼錯誤。反映著學生對『字首』、『字身』的概念不穩固。透過在補充練習上動手劃分『字首』、『字身』，目的是加強學生的概念，遇到分體字時，應先分『字首』、『字身』。此外用透過_____，_____規範了</p>

		填入的格式(逗號前 2 碼，逗號後填入 3 碼)，目的也是提醒了學生填答案時要分『字首』、『字身』，而老師亦可以從填入的答案中規看出學有沒有掌握分體字的拆碼方法。
第二十一節	分體字拆碼—並列形 02	分體字的知識點較多，為了不讓學生學習起來太困難，所以把『分體字拆碼』細分為『並列形』、『上下形』、『外內形』三個單元教學，把相關類形集中一起練習，學生更易掌握。而此節『並列形』教學中，『字首』、『字身』分割的問題就變得沒大了，反而學生因為太熟悉『連體字 1, 2, 3 尾』法則，往往在『字身為連體字』時多取了一個碼，這點相信學生需要多點時間才能習慣。
第二十二節	分體字拆碼—並列形 03	就學生交來的作業來看，反映學生沒認真去看清楚題目，將所要取的碼都填了同一種顏色，又沒有劃分『字首』及『字身』，功課馬虎草率，因此老師在課堂上要嚴格要求學生遵守題目規則，並讓學生知道做補充練習目的是希望減輕學生學習倉頡的困難而不是想加重學生的功課壓力。
第二十三節	分體字拆碼—上下形 01	『上下形』較『並列形』難分『字首』及『字身』，某些字的切法是需要特別牢記，所以要多舉例子，讓學生明白，如『應』、『鷹』等字，字首都是取『戈土』而不是取『戈』，『鶯』字，字首是取『火火』而不是取『火月』。還有在堂上，看到學生將『字首』再分割，如『髮』字，正確的切法為『 <del>髮</del> 』，而不是『 <del>髮</del> 』，這些都要提醒學生，並強調『字首』是不需要再分割的，將『字首』分錯便會拆錯碼。
第二十四節	分體字拆碼—上下形 02	延續上節課的練習，『上下形』較多特定的『字首』，因此需要再加入多些練習，讓學生熟習此類型的『字首』及『字身』的切割



		方法。
第二十五節	分體字拆碼—外內形 01	『外內形』的切割方法比『上下形』較易掌握，所以可以將『外內形』與『上下形』集中在『補充練習 4C』一起反覆練習。
第二十六節	分體字拆碼一次字首、次字身 01	學生對於『次字首』及『次字身』的問題不大，但分體字的知識點較多，需要協助學生整理拆碼思路，避免混淆。
第二十七節	分體字拆碼一次字首、次字身 03	<p>延續上一節學習，本節主要內容為『次字首』及『次字身』的應用，通過補充練習，讓學生動手去劃分『字首』、『次字首』、『次字身』，在操作過程中令學生更掌握分割技巧。解題時，老師要沿著拆碼流程的思路發去培養學生分析能力，引導學生遇到一個字時，應該要判斷：</p> <ol style="list-style-type: none"> <li>1. 『分體』或『連體』？</li> <li>2. 是『分體』的話，怎樣切？</li> <li>3. 『字首』在哪一個位置？</li> <li>4. 『字身』是『連體字』？</li> <li>5. 『次字首』、『次字身』怎樣取？</li> </ol> <p>，習慣這種形式的思路，當遇到題目時就不會再無從入手。</p>
第二十八節	分體字拆碼一次字首、次字身 03	此節課為練習課，給予學生足夠的時間思考空間自行練習，待完成練習時，再與學生在黑板上分析題目，強調學生容易出錯的難點，讓學生更好地掌握相關的內容。
第二十九節	複習 01	此節課目的是讓學生複習和回憶『分體字』的所有內容，從連貫的覆練習過程中，加深對『分體字』拆碼的理解。
第三十節	複習 02	此節課內的『分體字綜合』，是把過去所學的『分體字』知識放在一起，作深化及應用。在練習過程中，學生難免會有些不會

		<p>拆的字，老師需要從旁指導與學生分析，如：『是什麼形？字身是不是連體？怎樣取……等等？』，而不是直接將拆碼答案告訴給學生。</p>
--	--	---

## 【反思與建議】

以往每當考中文打字時，學生都會很痛苦，拿著一張密密麻麻的倉頡碼死背，學生雖然花了很多時間學習，但卻很快忘得一乾二淨，這反映出學生掌握不到學習倉頡的竅門，所以感到困惑。觀察過本校五年級學生，學生當遇到沒打過的字時，學生反應都是未打過所以我不會打，但中文字成千上萬，很難每個字都打過，這證明學生還未掌握倉頡拆碼的原理。

自從將打字內容整理，再配合本校教學網的使用後，學生多了一個練習倉頡的平台，雖然學生還是有字不懂，但學生會嘗試去拆，而問老師問題的形式都是從分析的角度出發，如：『這個字首不是這樣取嗎？』，『這個不是分體字嗎？』透過學生的發問，證明學生懂得運用拆碼原理，去代替死記硬背。並從今年打字成績反映出，學生無論在打字準確度或速度上，有著明顯的進步。

在教學實踐的過程中，本人總結了以下三項須要特別注意的要點，教師宜多加注意，以使教學取得更理想的成效：

1. 內容整理必須仔細深入，而這些都是需要教學經驗累積的，教師宜在教學過程中多加思考，配合學生的不同程度，適時作出調整。
2. 宜關注學生的感受，不要因為趕課，而強行灌輸知識，忽略學生的個別需要。
3. 在內容設定方面不可以一下子設定過高，以免打擊學生的自信心，減少他們的學習興趣。

總括而言，倉頡教學除了教師向學生教授有關拆碼原理外，最為重要的是讓學生有更多自主練習的機會，融匯貫通地運用拆碼知識，從而學以致用。

## 【參考資料】

吳日誠。倉頡快打高手。網奕資訊。

吳新華。倉頡輸入※用戶手冊※第三版。德嘉電腦圖書出版社。

林 Sir 教學網站。 <http://lamsir.myvnc.com>

姓名：

班別：

學號：

五年級補充練習 1

※寫出正確的倉頡拆碼及在對應的輔助字形上填色。

1	子 子	11	吏 吏 吏
子		吏	
2	了 了	12	巾 巾
了		巾	
3	老 老 老	13	央 央 央
老		央	
4	者 者 者	14	英 英 英 英
者		英	
5	孝 孝 孝 孝	15	旬 旬
孝		旬	
6	由 由	16	勻 勻 勻
由		勻	
7	甲 甲	17	王 王
甲		王	
8	申 申 申	18	字 字 字
申		字	
9	丈 丈	19	彳 彳
丈		彳	
10	史 史	20	冰 冰 冰
史		冰	

次	次 次 次 次	目	目 目
22	夕 夕	33	且 且
夕		且	
23	多 多 多 多	34	小 小
多		小	
24	久 久	35	乙 乙
久		乙	
25	牛 牛	36	八 八
牛		八	
26	生 生 生	37	工 工 工
生		工	
27	青 青 青	38	兀 兀
青		兀	
28	又 又	39	元 元 元
又		元	
29	九 九	40	光 光 光
九		光	
30	力 力	41	半 半
力		半	
31	刀 刀 刀	42	
刀			

姓名：

班別：

學號：

五年級電腦補充練習 2

※請為以下字拆碼及填色。依拆碼次序分別用紅，藍，黃，綠，紫五種填色。

乙

乞

吃

年

作

衆

如

幼

狗

狙

狡

耳

取

世

牠

下

限

阿

姓名：

班別：

學號：

五年級電腦補充練習 3

※請為以下字連體字拆碼及填色。依拆碼次序分別用紅、藍、黃、綠、四種填色。

步

業

叢

聖

丑

面

鳥

馬

鳥

為

兩

兩

爾

瓜

叢

片

亦

象



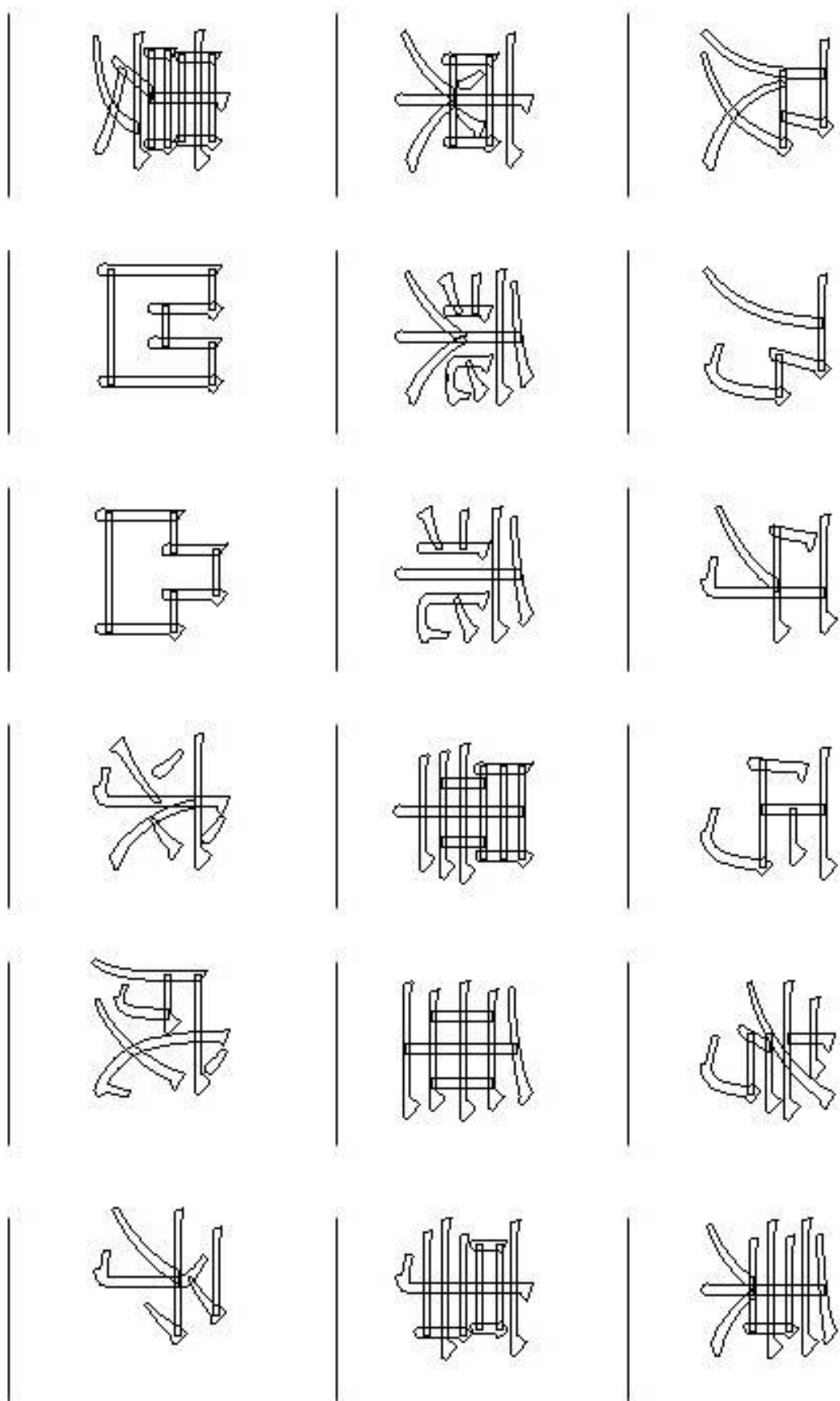

姓名：

班別：

學號：

五年級電腦補充練習 4

分體字可分為字首及字身。(2+3碼)

字首：最多2碼，最左、最上或最外則之字形，稱為字首。

字身：最多3碼，除字首以外，其餘部分稱為字身。

並列形(共三類)



朋、體、拍



殿、昭、照



川、瀑、湖

※請為下列分體字填色。字首用紅色，字身第1碼用藍色、第2碼用綠色、尾碼用黃色。

鈕

深

的

課

朝

飯

物

節

郎

種

烤

糰

昨

救

敢

拜

律

橡

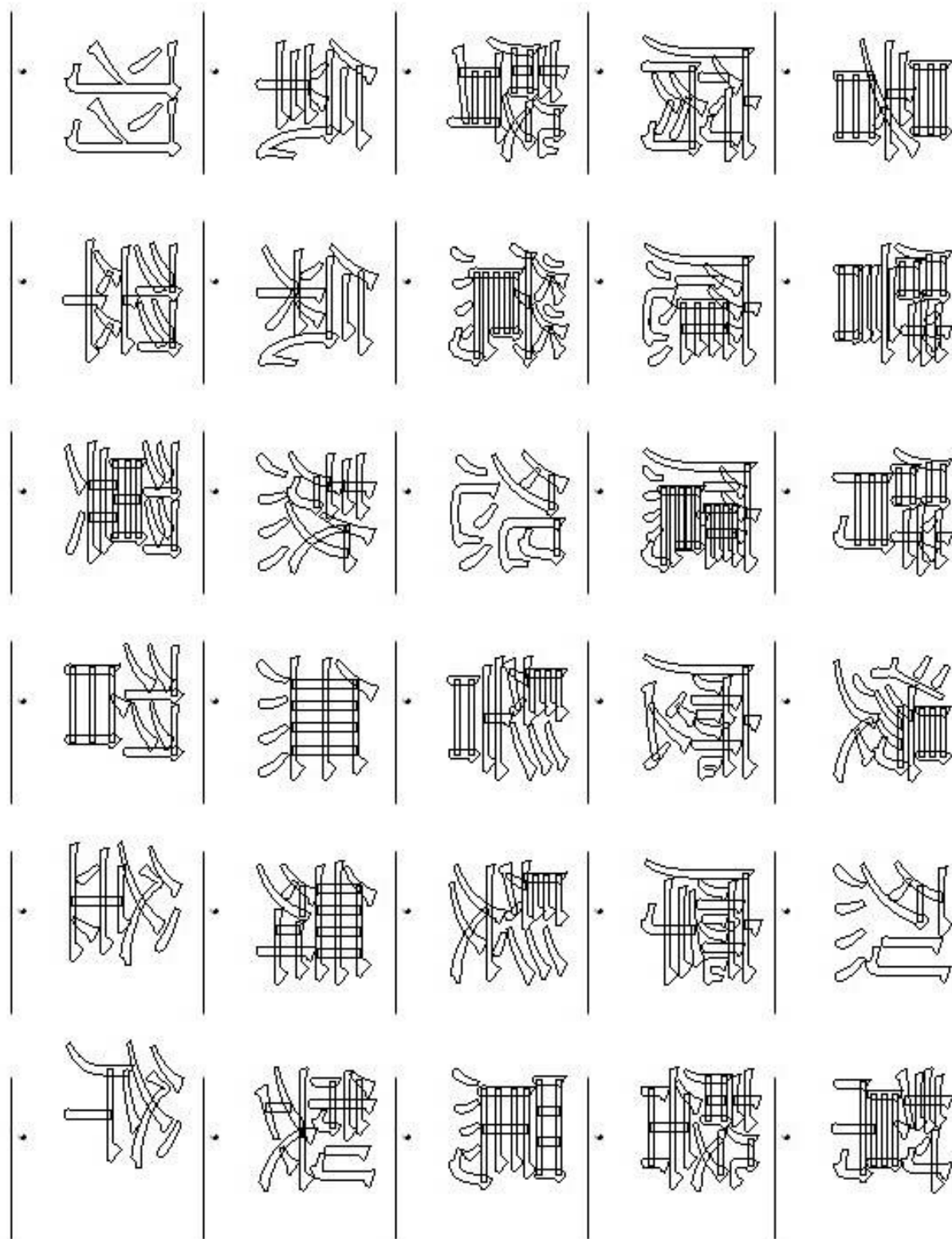

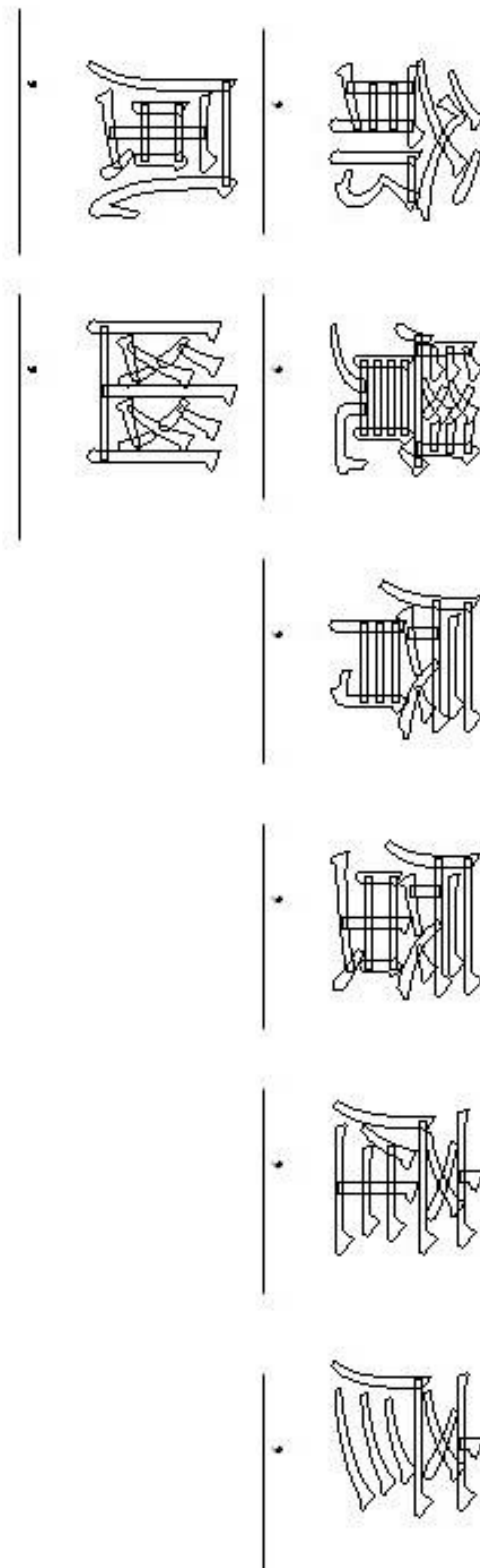

姓名：

班別：

學號：

五年級電腦補充練習 5

※請為下列分體字填色。字首用紅色，次字首用藍色，次字身用綠色。

行	轍	腳	激	灑	玻
柳	湯	街	椰	術	洋
楸	捺	語	衡	禮	墩
健	履	匪	寐	抓	殿

